

Mayo 25, 2017.
01/17

DICTAMEN QUE PRESENTA LA COMISIÓN DE INVESTIGACIÓN DE LA DIVISIÓN DE CIENCIAS DE LA COMUNICACIÓN Y DISEÑO

ANTECEDENTES

- I. El Consejo Divisional en su sesión 07.17 celebrada el 7 de abril de 2017, mediante el acuerdo DCCD.CD.02.07.17, integró la Comisión de Investigación como sigue:
 - Jefe del Departamento de Ciencias de la Comunicación
Dr. Gustavo Rojas Bravo
 - Jefe del Departamento de Teoría y Procesos del Diseño
Mtro. Octavio Mercado González
 - Jefe del Departamento de Tecnologías de la Información
Dr. Alfredo Piero Mateos Papis
 - Representante Titular del Personal Académico, Depto. de Ciencias de la Comunicación
Dr. Felipe A. Victoriano Serrano
 - Representante Titular del Personal Académico, Depto. de Tecnologías de la Información
Dr. Luis E. Leyva del Foyo
 - Representante Titular del Personal Académico, Depto. de Teoría y Procesos del Diseño
Dr. Luis A. Rodríguez Morales
- II. Mediante oficio recibido con fecha 9 de mayo de 2017 por la Dirección de la División de Ciencias de la Comunicación y Diseño, le fue turnado para su análisis y discusión el informe de actividades académicas desarrolladas por el **Mtro. Raúl G. Torres Maya**, durante el disfrute del periodo sabático comprendido del 17 de septiembre de 2015 al 16 de marzo de 2017, aprobado en la *Sesión Ordinaria 12.15* celebrada el 17 de septiembre de 2015, mediante el acuerdo *DCCD.CD.05.12.15*.
- III. La Comisión de Investigación sesionó el día 24 de mayo de 2017, fecha en la que concluyó su trabajo de análisis y evaluación del informe.
- IV. Se analizaron los siguientes elementos:
 - PROGRAMA DE ACTIVIDADES ACADÉMICAS POR DESARROLLAR DURANTE EL PERIODO SABÁTICO
 - EVALUACIÓN GENERAL



Casa abierta al tiempo

UNIVERSIDAD AUTÓNOMA METROPOLITANA
Unidad Cuajimalpa

*Comunidad académica comprometida
con el desarrollo humano de la sociedad.*

Con base en los antecedentes y consideraciones anteriores, la Comisión de Investigación emite el siguiente:

DICTAMEN

ÚNICO: Tras evaluar favorablemente el informe de actividades académicas y los productos presentados por el **Mtro. Raúl G. Torres Maya**, esta comisión propone al Consejo Divisional aceptarlos. Lo anterior es referente al disfrute del periodo sabático comprendido del 17 de septiembre de 2015 al 16 de marzo de 2017, aprobado en la *Sesión Ordinaria 12.15* celebrada el 17 de septiembre de 2015, mediante el acuerdo *DCCD.CD.05.12.15*.

Atentamente,

La Comisión:

Dr. Gustavo Rojas Bravo
Jefe del Depto. de Ciencias de la Comunicación

Mtro. Octavio Mercado González
Jefe del Depto. de Teoría y Procesos
del Diseño

Dr. Alfredo Piero Mateos Papis
Jefe del Depto. de Tecnologías de la
Información

Dr. Felipe A. Victoriano Serrano
Representante Titular del Personal
Académico de Ciencias de la
Comunicación

Dr. Luis E. Leyva del Foyo
Representante Titular del Personal
Académico de Tecnologías de la
Información

Dr. Luis A. Rodríguez Morales
Representante Titular del Personal
Académico de Teoría y Procesos
del Diseño



División
Ciencias de la
Comunicación y
Diseño

Unidad Cuajimalpa

DCCD | Oficina Técnica del Consejo Divisional

Torre III, 5to. piso. Avenida Vasco de Quiroga 4871,

Colonia Santa Fe Cuajimalpa. Delegación Cuajimalpa de Morelos,

Tel. +52 (55) 5814-6550 y 51. C.P. 05348, Ciudad de México

<http://dccd.cua.uam.mx>



Casa abierta al tiempo

UNIVERSIDAD AUTÓNOMA METROPOLITANA
Unidad Cuajimalpa

*Comunidad académica comprometida
con el desarrollo humano de la sociedad.*

DTPD.114.17
Mayo 8, 2017

Mtro. Raúl Roydeen García
Secretario Académico de la DCCD
P r e s e n t e

Por medio de la presente, hago de su conocimiento, en su calidad de Secretario de la Comisión de investigación de Consejo Divisional, el informe del periodo sabático presentado por el Mtro. Raúl Gregorio Torres Maya, el cual tuvo lugar entre el 17 de septiembre del 2015 al 10 de marzo del 2017.

Sin más por el momento, le envío un cordial saludo.

A t e n t a m e n t e
Casa abierta al tiempo.

Mtro. Octavio Mercado González
Jefe del Departamento
Teoría y Procesos del Diseño

OMG*v.



División
Ciencias de la
Comunicación y
Diseño

Unidad Cuajimalpa

DCCD | Jefatura del Departamento de Teoría y Procesos del Diseño
Torre III, 5to. piso. Avenida Vasco de Quiroga 4871,
Colonia Santa Fe Cuajimalpa. Delegación Cuajimalpa de Morelos,
Tel. +52 (55) 5814-6550 y 51. C.P. 05348, México, D.F.
<http://dccd.cua.uam.mx>

Informe de actividades de periodo sabático

MDI Raúl G. Torres Maya

Como en el caso de todo plan, el programa de trabajo planteado para ser realizado durante el periodo sabático que se me autorizó, fue modificado por todo tipo de circunstancias académicas y de salud, tanto personales como de personas como mi tutor del doctorado en la facultad de arquitectura de la UNAM. A continuación se presentan las actividades realizadas durante esos 18 meses.

Periodo	Actividad	Probatorios
1. Septiembre a diciembre de 2015	Apoyo al desarrollo de la exposición de trabajos del departamento para la visita de pares evaluadores en el proceso de acreditación del programa de diseño ante el COMAPROD. Diseño , supervisión de producción y montaje del sistema de exhibición para dicha exhibición.	Carta de la jefatura del departamento
2. Agosto a noviembre de 2015	Docencia de Diseño y medio ambiente en el CIDI de la Facultad de arquitectura de la UNAM	Acta de calificaciones.
3. Septiembre a diciembre de 2015	Diseño , supervisión de producción y montaje del sistema de exhibición para dicha exhibición.	Carta de la jefatura del departamento Planos del sistema. Fotos del sistema en operación
4. Enero a Marzo 2016	Participación en el desarrollo del Cuarto foro COMAPROD que se llevó a cabo en la UAM Cuajimalpa	Carta de la jefatura del departamento. Libro electrónico: El Diseño a Debate
5. Febrero a mayo del 2016	Docencia de Diseño y medio ambiente en el CIDI de la Facultad de arquitectura de la UNAM	Acta de calificaciones.
6. Septiembre 2015 a Marzo 2016	Investigación documental, discusión y elaboración de tres de cinco capítulos de la tesis doctoral	Avance de tesis doctoral. Carta del Dr. Carlos Daniel Soto Curiel
7. Marzo de 2016 a Diciembre de 2016	Proceso de solicitud de reintegración al doctorado en teoría e historia de la	Carta del Mtro. Alejandro Cabeza. Comunicación verbal

	arquitectura en la facultad de arquitectura de la UNAM	por parte del Dr. Carlos Daniel Soto Curiel, anunciando negativa de aceptación de reingreso por parte del doctorado en la Facultad de Arquitectura de la UNAM
8. Agosto a noviembre de 2016	Docencia de Diseño y medio ambiente en el CIDI de la Facultad de arquitectura de la UNAM	Acta de calificaciones.
9. Septiembre 2016 a Marzo 2017	Colaboración en el libro ¿Design Thinking? Una discusión a nueve voces., México, Ars Optika, 2017	Carta Ars Optika
10. Noviembre 2016	Participación como Par Evaluador, por parte del COMAPROD, del programa de Diseño ingeniería en moda de la UTSOE	Carta del COMAPROD
11. Enero de 2017	Entrevista con el Dr. Luis Carlos Herrera para solicitar su tutoría en el doctorado de Diseño y visualización de la información en la UAM Azcapotzalco.	Carta del Dr. Luis Carlos Herrera
12. Febrero a mayo del 2017	Docencia de Diseño y medio ambiente en el CIDI de la Facultad de arquitectura de la UNAM	Lista de asistencia.
13. Febrero a Abril de 2017	Reuniones quincenales con el Dr. Herrera para preparar el protocolo de investigación a presentar al comité de admisión del doctorado	Prolegómenos de protocolo elaborados y discutidos con el Dr. Herrera
14. Marzo a Abril de 2017	Preparación de requisitos para el pre registro de solicitud de ingreso al	Protocolo de investigación presentado ante el

	doctorado con fecha límite del 28 de abril de 2017.	comité de admisión del doctorado en diseño y visualización de la información en la UAM Azcapotzalco
--	---	---

Programa General Periodo Sabático / MDI Raúl G. Torres Maya

Año	Mes	Investigación	Doctorado
2015	Septiembre 16	Artículo diseño y cultura / proyecto Diseño y tecnología en contexto	Reincorporación
	Octubre	Artículo diseño y cultura / proyecto Diseño y tecnología en contexto	Reincorporación / Indagación Epistemología
	Noviembre	Artículo diseño y sociedad / proyecto Diseño y tecnología en contexto	Indagación Epistemología
	Diciembre	Artículo diseño y sociedad / proyecto Diseño y tecnología en contexto	Reelaboración Cap 1 y 2
2016	Enero		Elaboración Cap 3 y 4
	Febrero		Elaboración Cap 5 y 6
	Marzo		Elaboración Cap 7 y 8
	Abril		Elaboración Cap 9 y 10
	Mayo		Revisión con tutores
	Junio		Revisión con tutores
	Julio		Revisión con tutores
	Agosto		Re-elaboración / recomendaciones Elaboración conclusiones
	Septiembre		Tramitación
	Octubre		
	Noviembre		Pre Examen
	Diciembre		Re-elaboración / recomendaciones Elaboración conclusiones
2017	Enero		Re-elaboración / recomendaciones Elaboración conclusiones
	Febrero		Examen Doctorado
	Marzo 15		Examen Doctorado



Casa abierta al tiempo

UNIVERSIDAD AUTÓNOMA METROPOLITANA
Unidad Cuajimalpa

*Comunidad académica comprometida
con el desarrollo humano de la sociedad.*

DTPD.113.17
Mayo 8, 2017

A quien corresponda

Por medio de la presente, hago de su conocimiento que el Mtro. Raúl Gregorio Torres Maya fue comisionado, dentro del proceso de acreditación de la licenciatura en Diseño frente al Consejo Mexicano de Acreditación de Programas de Diseño (COMAPROD AC) para el Diseño, Supervisión de producción y Montaje del sistema de exhibición para la presentación de trabajos de los alumnos frente a pares evaluadores.

Es importante reconocer tanto el entusiasmo como la calidad del trabajo del Mtro. Torres Maya, para la producción de un sistema de exhibición que, posteriormente al proceso de acreditación, ha podido prolongar su vida útil, sirviendo como apoyo a las exposiciones trimestrales de la licenciatura en diseño y la maestría en diseño, información y comunicación.

Sin más por el momento, quedo a sus órdenes para mayores informes o aclaraciones.

A t e n t a m e n t e

Casa abierta al tiempo.

Mtro. Octavio Mercado González
Jefe del Departamento
Teoría y Procesos del Diseño

OMG*v.



División
Ciencias de la
Comunicación y
Diseño

Unidad Cuajimalpa

DCCD | Jefatura del Departamento de Teoría y Procesos del Diseño
Torre III, 5to. piso. Avenida Vasco de Quiroga 4871,
Colonia Santa Fe Cuajimalpa. Delegación Cuajimalpa de Morelos,
Tel. +52 (55) 5814-6550 y 51. C.P. 05348, México, D.F.
<http://dccd.cua.uam.mx>

**Acta o lista de asistencia
no están disponibles en
DGAE.SIAE.UNAM**

PIEZA No. 2: RESPALDO LARGO X1 POR EXHIBIDOR

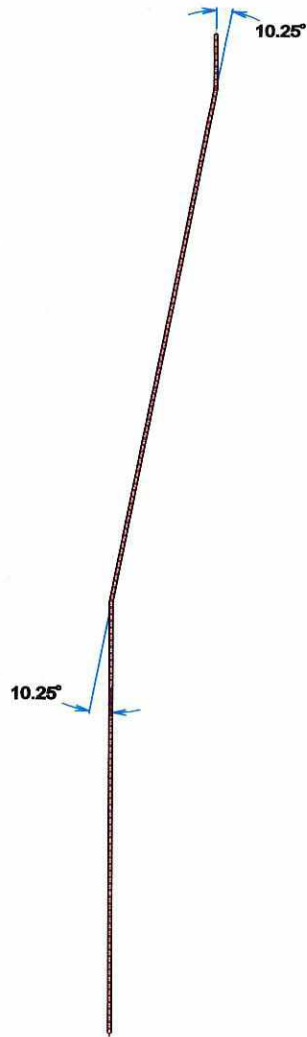

ESCANTILLON
RESPALDO

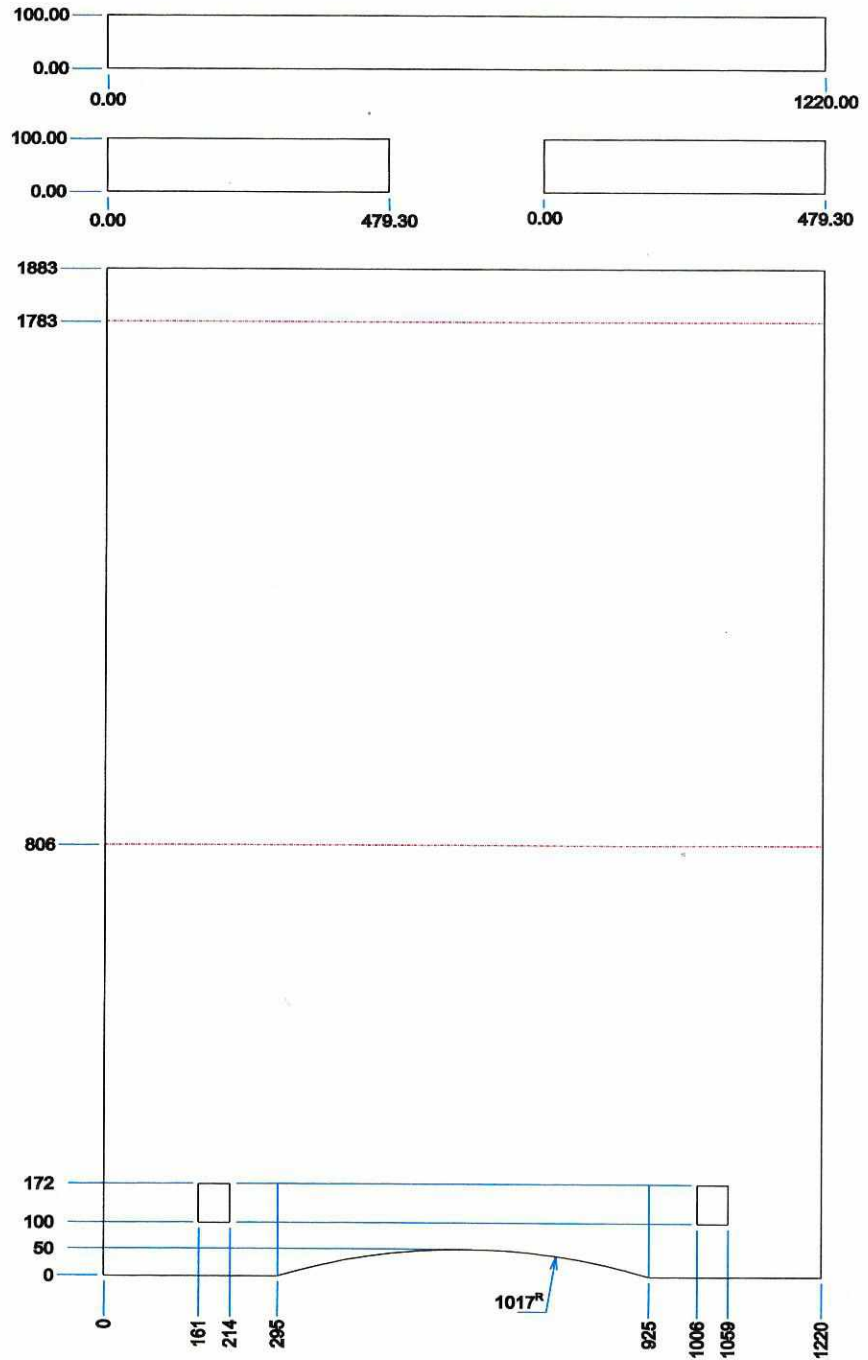

ON: NOMBRE DEL PROYECTO:

EXHIBIDOR DESARMABLE PARA EXPOSICIONES

ITARIOS:

FECHA:	03/Feb/2016
No. DE PLANO:	1 de 4
No. DE PIEZA (S):	1 y 2
ESCALA:	1:05
UNIDADES:	Milímetros

PIEZA No. 1: SOPORTE X1 POR EXHIBIDOR

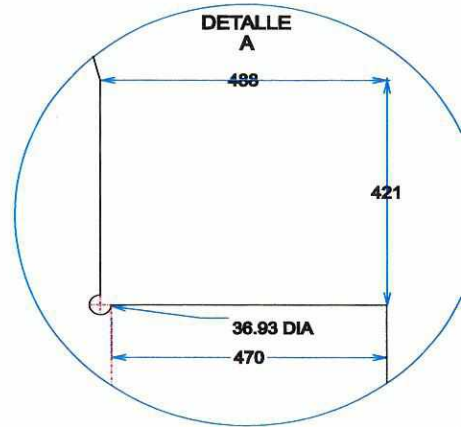
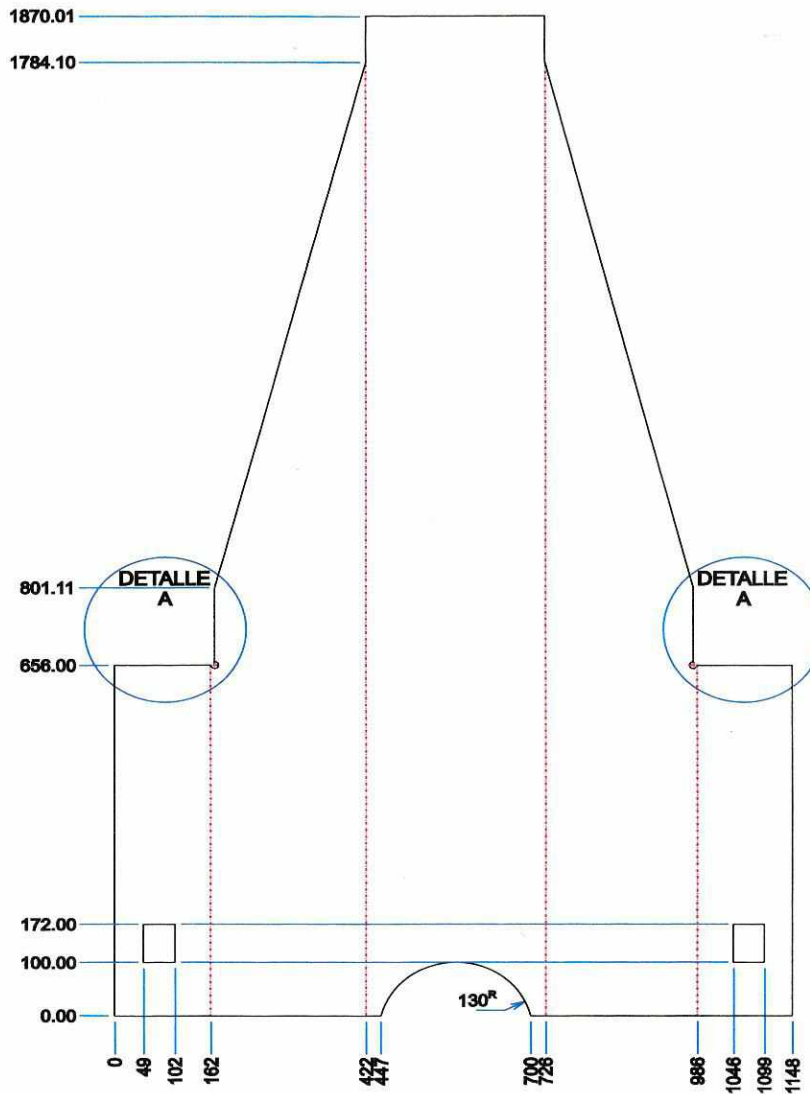

DISEÑO:	RAUL G. TORRES MAYA	VE
TRAZO:	ENRIQUE GARCIA SALAZAR	
CARACTERISTICAS GENERALES		
DIMENSIONES:	Hoja 1220 X 2440.	CC
MATERIALES:	PVC color gris oscuro de 6 mm.	
ACABADOS:	Material en bruto unido con pegamento para PVC.	
HERRAMIENTAS:	Cortador para Router de 1/8" X 1/2".	
MAQUINAS HERR.:	Router CNC con area de trabajo de 1220 X 2440.	

PIEZA No. 1: SOPORTE X1 POR EXHIBIDOR

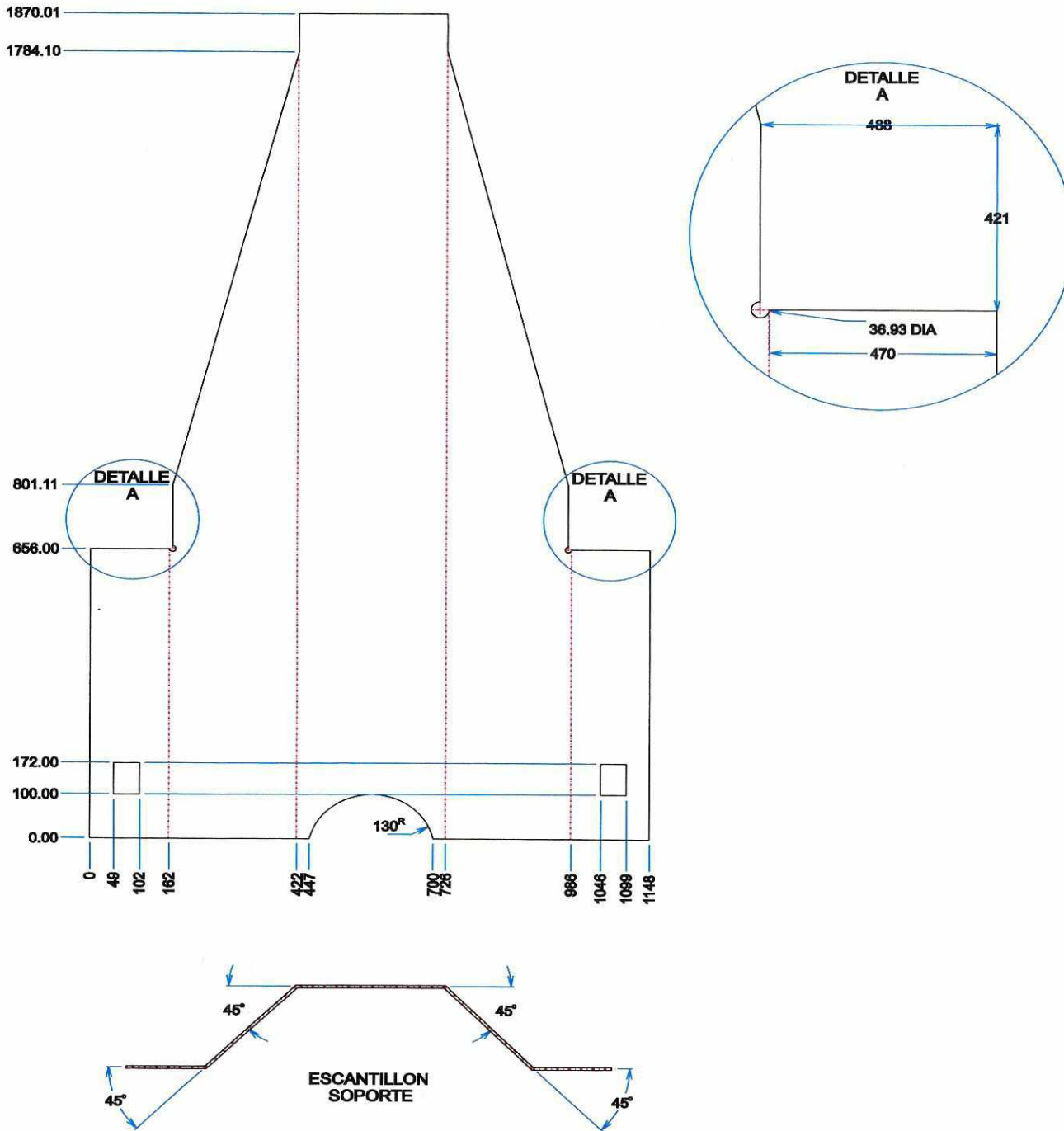

DISEÑO:	RAUL G. TORRES MAYA	VE
TRAZO:	ENRIQUE GARCIA SALAZAR	
CARACTERISTICAS GENERALES		
DIMENSIONES:	Hoja 1220 X 2440.	CO
MATERIALES:	PVC color gris oscuro de 6 mm.	
ACABADOS:	Material en bruto unido con pegamento para PVC.	
HERRAMIENTAS:	Cortador para Router de 1/8" X 1/2".	
MAQUINAS HERR.:	Router CNC con area de trabajo de 1220 X 2440.	

PIEZA No. 4: CRUCETA A X1 POR EXHIBIDOR

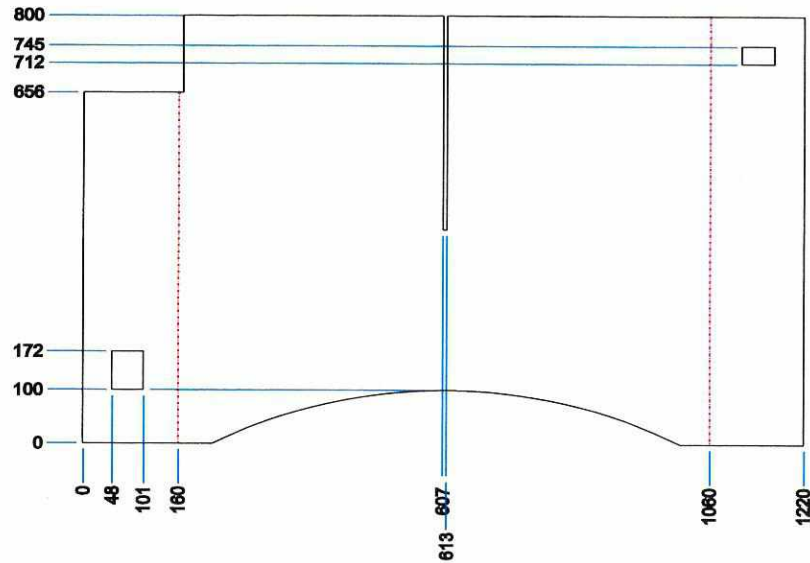

ESCANTILLON
CRUCETA

DISEÑO:	RAUL G. TORRES MAYA	VERSIÓN 5
TRAZO:	ENRIQUE GARCIA SALAZAR	
CARACTERISTICAS GENERALES		
DIMENSIONES:	Hoja 1220 X 2440.	COM
MATERIALES:	PVC color gris oscuro de 6 mm.	
ACABADOS:	Material en bruto unido con pegamento para PVC.	
HERRAMIENTAS:	Cortador para Router de 1/8" X 1/2".	
MAQUINAS HERR.:	Router CNC con area de trabajo de 1220 X 2440.	

**PIEZA No. 5: CRUCETA-B X1
POR EXHIBIDOR**

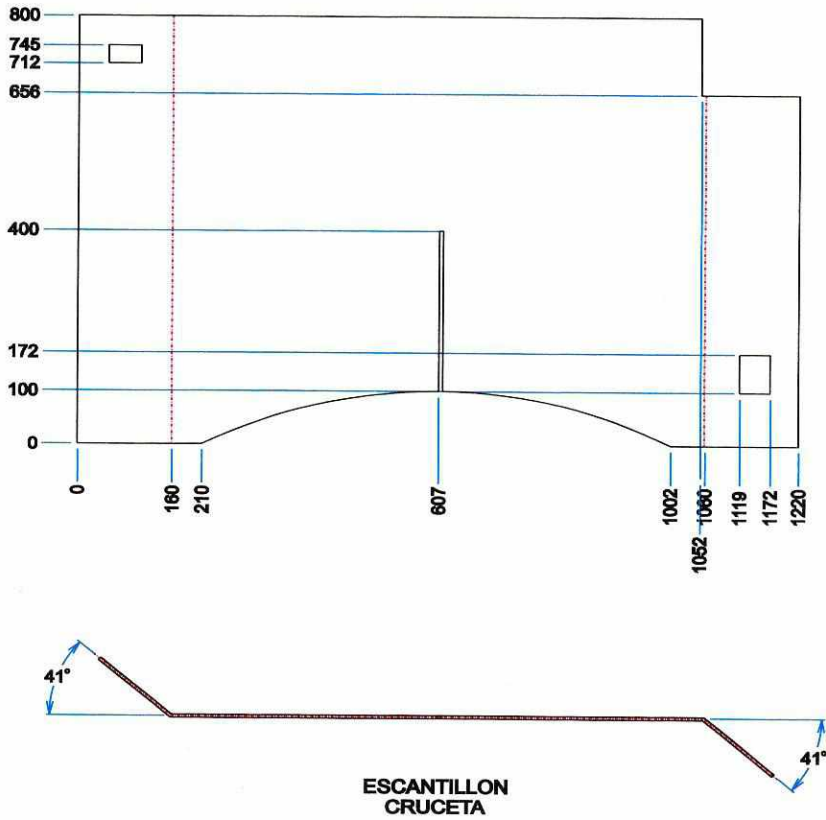

N: NOMBRE DEL PROYECTO:

EXHIBIDOR DESARMABLE PARA EXPOSICIONES

TARIOS:

FECHA:	03/Feb/2016
No. DE PLANO:	3 de 4
No. DE PIEZA (S):	4 y 5
ESCALA:	1:05
UNIDADES:	Milímetros

**PIEZA No. 7: VIGA X2
POR EXHIBIDOR**

**PIEZA No. 8: REFUERZOS
X4 POR EXHIBIDOR**

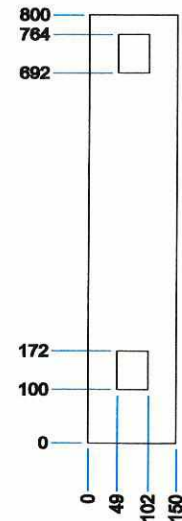
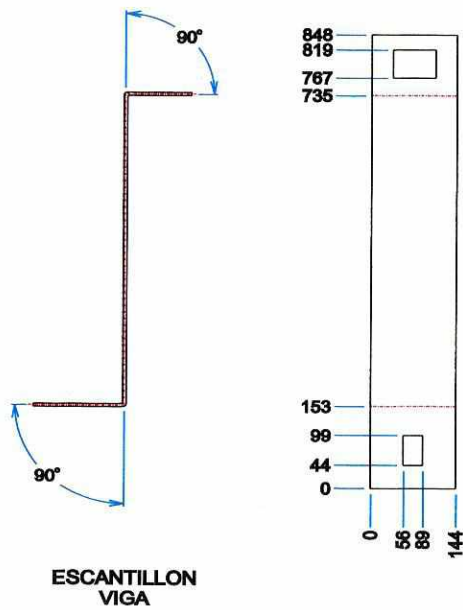

N: NOMBRE DEL PROYECTO:

EXHIBIDOR DESARMABLE PARA EXPOSICIONES

TARIOS:

FECHA:	03/Feb/2016
No. DE PLANO:	4 de 4
No. DE PIEZA (S):	6, 7 y 8
ESCALA:	1:05
UNIDADES:	Milímetros

PIEZA No. 6: MANTEL X1 POR EXHIBIDOR

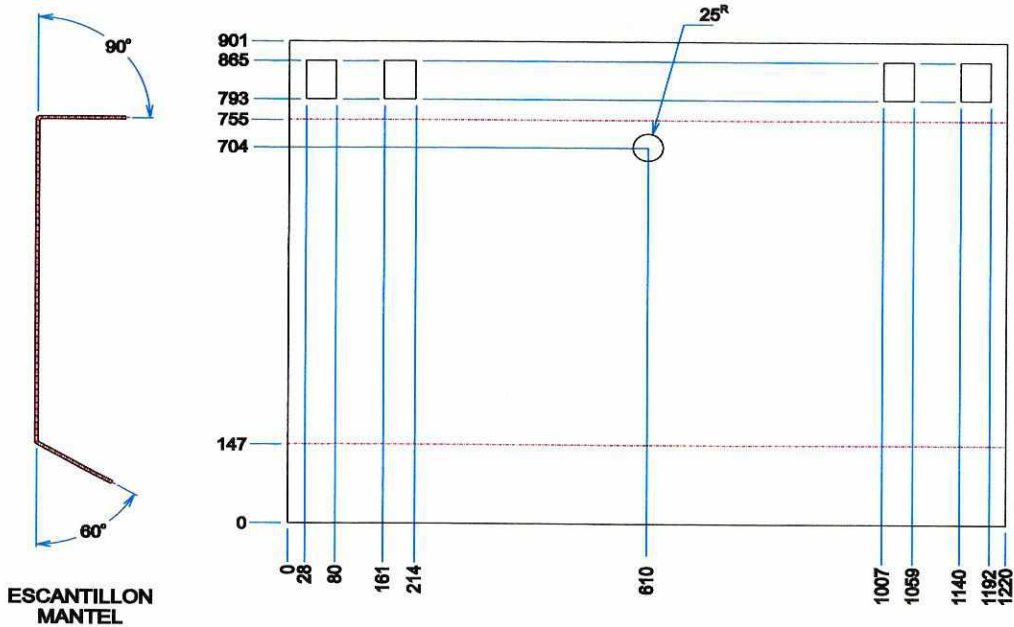

DISEÑO:	RAUL G. TORRES MAYA	VER 5 COM
TRAZO:	ENRIQUE GARCIA SALAZAR	
CARACTERISTICAS GENERALES		
DIMENSIONES:	Hoja 1220 X 2440.	
MATERIALES:	PVC color gris oscuro de 6 mm.	
ACABADOS:	Material en bruto unido con pegamento para PVC.	
HERRAMIENTAS:	Cortador para Router de 1/8" X 1/2".	
MAQUINAS HERR.:	Router CNC con area de trabajo de 1220 X 2440.	



Casa abierta al tiempo

UNIVERSIDAD AUTÓNOMA METROPOLITANA
Unidad Cuajimalpa

*Comunidad académica comprometida
con el desarrollo humano de la sociedad.*

DTPD.112.17
Mayo 8, 2017

A quien corresponda

A quien corresponda

Por medio de la presente, hago de su conocimiento que el Mtro. Raúl Gregorio Torres Maya formó parte del equipo de planeación del Cuarto Foro COMAPROD, llevado a cabo en la Unidad Cuajimalpa entre el 18 y el 20 de marzo de 2015.

La labor del Mtro. Torres Maya enriqueció la discusión respecto a las líneas temáticas en que fue organizado el evento y apoyo además, en cuestiones logísticas relacionadas con la presentación de las ponencias. Es de señalar que, adicionalmente a ello, el profesor envió una propuesta, que siguiendo los trámites regulares, fue dictaminada, aprobada y presentada en una de las mesas del foro.

Sin más por el momento, quedo a sus órdenes para mayores informes o aclaraciones

A t e n t a m e n t e
Casa abierta al tiempo.

Mtro. Octavio Mercado González
Jefe del Departamento
Teoría y Procesos del Diseño

OMG*v.



División
Ciencias de la
Comunicación y
Diseño

Unidad Cuajimalpa
DCCD | Jefatura del Departamento de Teoría y Procesos del Diseño
Torre III, 5to. piso. Avenida Vasco de Quiroga 4871,
Colonia Santa Fe Cuajimalpa. Delegación Cuajimalpa de Morelos,
Tel. +52 (55) 5814-6550 y 51. C.P. 05348, México, D.F.
<http://dccd.cua.uam.mx>

Solicitud cambio
de Plan

Sr. M. en Arq. Alejandro Cabeza Pérez
POSGRADO EN ARQUITECTURA, UNAM

Coordinador.

La presente es para comentar con Ud. acerca de los avances que ha logrado el M.D.I. Raúl Torres Maya, quién esta inscrito en el programa de Teoría e Historia del Doctorado en Arquitectura.

Ya hace al menos dos años que he colaborado como Tutor en este trabajo, desde los planteamientos iniciales a partir del Protocolo de Investigación que el Maestro Torres presentó para inscribirse y que desafortunadamente por problemas de trabajo y también de salud, le han impedido desarrollar en los tiempos originalmente programados.

El tema escogido es sumamente arduo porque relaciona al Proceso de Diseño con disciplinas complejas, como la Filosofía misma, la Semiótica, la Psicología y las Neurociencias, entre otras afines y que son de difícil conjunción para lograr que el trabajo que las aproveche y aplique, centrado en el tema original: "Diseño y Significado"

Al momento, la cantidad de lecturas y obras estudiadas es sumamente amplio, con ellas se ha logrado la redacción de aproximadamente 150 páginas, que después de un arduo trabajo de síntesis han llegado a ser aproximadamente la mitad, que son las que he pedido al maestro Torres le presente a Ud. como demostración de la labor realizada.

De acuerdo al plan que hemos ya reelaborado, el trabajo en total cubrirá el índice propuesto y calculamos que el tiempo para finalizar y estar en condiciones de presentarse a la Candidatura será de otros seis meses.

Esperando que lo aquí expuesto haya sido de su interés, quedo de Ud.

ATENTAMENTE

Dr. Carlos Daniel Soto Curiel

8 de Marzo de 2016
Cd. Universitaria, Coyoacán. Ciudad de México.

• Consuelo Fajó
• Carlos Glez Lobo
• Cesar Glez Odrón



Solicitar cambio
de Plan

Sr. M. en Arq. Alejandro Cabeza Pérez
POSGRADO EN ARQUITECTURA, UNAM

Coordinador.

La presente es para comentar con Ud. acerca de los avances que ha logrado el M.D.I. Raúl Torres Maya, quién esta inscrito en el programa de Teoría e Historia del Doctorado en Arquitectura.

Ya hace al menos dos años que he colaborado como Tutor en este trabajo, desde los planteamientos iniciales a partir del Protocolo de Investigación que el Maestro Torres presentó para inscribirse y que desafortunadamente por problemas de trabajo y también de salud, le han impedido desarrollar en los tiempos originalmente programados.

El tema escogido es sumamente arduo porque relaciona al Proceso de Diseño con disciplinas complejas, como la Filosofía misma, la Semiótica, la Psicología y las Neurociencias, entre otras afines y que son de difícil conjunción para lograr que el trabajo que las aproveche y aplique, centrado en el tema original: "Diseño y Significado"

Al momento, la cantidad de lecturas y obras estudiadas es sumamente amplio, con ellas se ha logrado la redacción de aproximadamente 150 páginas, que después de un arduo trabajo de síntesis han llegado a ser aproximadamente la mitad, que son las que he pedido al maestro Torres le presente a Ud. como demostración de la labor realizada.

De acuerdo al plan que hemos ya reelaborado, el trabajo en total cubrirá el índice propuesto y calculamos que el tiempo para finalizar y estar en condiciones de presentarse a la Candidatura será de otros seis meses.

Esperando que lo aquí expuesto haya sido de su interés, quedo de Ud.

ATENTAMENTE

Dr. Carlos Daniel Soto Curiel

8 de Marzo de 2016
Cd. Universitaria, Coyoacán. Ciudad de México.

• Consuelo Fajó
• Carlos Glez Lobo
• Cesar Glez Odwin



18 de Abril 2016

**Comité Académico
Programa de Maestría y Doctorado en Arquitectura
Universidad Nacional Autónoma de México**

Estimados miembros del Comité Académico

Con el fin de poder culminar con mis estudios de doctorado que he venido interrumpiendo debido a problemas de trabajo y de salud, por este medio solicito se me permita darme de baja del plan de estudios 5025 del doctorado en Arquitectura y se me permita inscribirme al nuevo plan de estudios vigente con clave 5111.

Debido a las mencionadas cuestiones de trabajo (Concurso por definitividad y coordinación de la licenciatura en diseño en la UAM Cuajimalpa) y de salud (Crisis de insuficiencia cardiaca y pulmonar) no ha sido sino hasta que me fue aprobado el periodo sabático, que inició a finales del año pasado, que he estado en la posibilidad de atender el trabajo del doctorado con el debido tiempo y dedicación.

Anexo a la presente el resultado de dos años de trabajo que como se verá en la carta también adjunta, he venido realizando bajo la supervisión del Dr. Carlos Daniel Soto Curiel.

Asumiendo que se me permita inscribirme al nuevo plan vigente y continuar con el trabajo desarrollado hasta ahora, con la asesoría del Dr. Soto, el Dr. Cesar González Ochoa y el Mtro. Carlos González Lobo, me es posible estimar que podré cubrir la totalidad del índice planeado en un lapso aproximado de 6 meses más, sobre todo considerando que durante ese lapso seguiré estando dentro del periodo sabático.

**Agradeciendo su atención a la presente
Atentamente**

**MDI Raúl Gregorio Torres Maya
CD. Universitaria, Coyoacán, Ciudad de México**



18 de Abril 2016

**Comité Académico
Programa de Maestría y Doctorado en Arquitectura
Universidad Nacional Autónoma de México**

Estimados miembros del Comité Académico

Con el fin de poder culminar con mis estudios de doctorado que he venido interrumpiendo debido a problemas de trabajo y de salud, por este medio solicito se me permita darme de baja del plan de estudios 5025 del doctorado en Arquitectura y se me permita inscribirme al nuevo plan de estudios vigente con clave 5111.

Debido a las mencionadas cuestiones de trabajo (Concurso por definitividad y coordinación de la licenciatura en diseño en la UAM Cuajimalpa) y de salud (Crisis de insuficiencia cardiaca y pulmonar) no ha sido sino hasta que me fue aprobado el periodo sabático, que inició a finales del año pasado, que he estado en la posibilidad de atender el trabajo del doctorado con el debido tiempo y dedicación.

Anexo a la presente el resultado de dos años de trabajo que como se verá en la carta también adjunta, he venido realizando bajo la supervisión del Dr. Carlos Daniel Soto Curiel.

Asumiendo que se me permita inscribirme al nuevo plan vigente y continuar con el trabajo desarrollado hasta ahora, con la asesoría del Dr. Soto, el Dr. Cesar González Ochoa y el Mtro. Carlos González Lobo, me es posible estimar que podré cubrir la totalidad del índice planeado en un lapso aproximado de 6 meses más, sobre todo considerando que durante ese lapso seguiré estando dentro del periodo sabático.

**Agradeciendo su atención a la presente
Atentamente**

**MDI Raúl Gregorio Torres Maya
CD. Universitaria, Coyoacán, Ciudad de México**





UNIVERSIDAD NACIONAL
AUTÓNOMA DE
MEXICO

PROGRAMA DE MAESTRÍA Y
DOCTORADO EN ARQUITECTURA

COORDINACIÓN

Of.PMDA/235/2016

M. EN D.I. RAÚL GREGORIO TORRES MAYA
P R E S E N T E

Por este conducto me permito comunicarle que en la reunión del Comité Académico del 26 de abril de 2016, se tomó la decisión de darlo de baja definitiva del plan 5025, por incumplimiento a las Normas operativas del Plan de Estudios y al Art. 29 del REGP. Que la letra dice: Artículo 29. "Para permanecer escrito deberá ser evaluado integralmente el desempeño académico de cada alumno por el comité tutor cada semestre, Así mismo le informo que no se encontró ninguna evaluación semestral por parte de su comité tutor en la historia académica correspondiente al doctorado.

EL Comité Académico recomienda iniciar trámite de ingreso al Programa de Doctorado vigente Plan 5111, esperando la convocatoria para el semestre 2018-1

Sin más por el momento, me despido de usted.

A T E N T A M E N T E
"POR MI RAZA HABLARÁ EL ESPÍRITU"
Ciudad Universitaria, D.F., 27 de abril de 2016.
EL COORDINADOR

M. EN ARQ. ALEJANDRO CABEZA PÉREZ



UNIVERSIDAD NACIONAL
AUTÓNOMA DE
MEXICO

PROGRAMA DE MAESTRÍA Y
DOCTORADO EN ARQUITECTURA

COORDINACIÓN

Of.PMDA/235/2016

M. EN D.I. RAÚL GREGORIO TORRES MAYA
PRESENTE

Por este conducto me permito comunicarle que en la reunión del Comité Académico del 26 de abril de 2016, se tomó la decisión de darlo de baja definitiva del plan 5025, por incumplimiento a las Normas operativas del Plan de Estudios y al Art. 29 del REGP. Que la letra dice: Artículo 29. "Para permanecer escrito deberá ser evaluado integralmente el desempeño académico de cada alumno por el comité tutor cada semestre, Así mismo le informo que no se encontró ninguna evaluación semestral por parte de su comité tutor en la historia académica correspondiente al doctorado.

EL Comité Académico recomienda iniciar trámite de ingreso al Programa de Doctorado vigente Plan 5111, esperando la convocatoria para el semestre 2018-1

Sin más por el momento, me despido de usted.

ATENTAMENTE
"POR MI RAZA HABLARÁ EL ESPÍRITU"
Ciudad Universitaria, D.F., 27 de abril de 2016.
EL COORDINADOR

M. EN ARQ. ALEJANDRO CABEZA PÉREZ



UNIVERSIDAD NACIONAL AUTONOMA DE MEXICO
SECRETARIA GENERAL
DIRECCION GENERAL DE ADMINISTRACION ESCOLAR
SUBDIRECCION DE SISTEMAS DE REGISTRO ESCOLAR

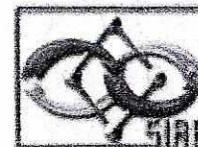

Relación de Alumnos por Grupo

Imprimir Lista en PDF

2017-1			04 Mayo 2017		
[001] - FACULTAD DE ARQUITECTURA					
GRUPO: <u>2971</u> ASIGNATURA: <u>[1748] - DISEÑO Y MEDIO AMBIENTE</u>					
PROFESOR 1: <u>TORRES MAYA RAUL</u> PROFESOR 2:					
ACTA	SEC.	CARPERA	NUMERO DE CUENTA	NOMBRE DEL ALUMNO	CALIFICACION
2616578	001	105		ABREGO CASTRO INGRID TATIANA	9
2616578	002	105		ABUNDES PEREZ CINTHIA KAREN	9
2616578	003	105		ACUÑA CASTILLO IXMAR	9
2616578	004	105		ALCANTARA GOMEZ KIANA	7
2616578	005	105		ALVAREZ RAMIREZ GABRIELA	9
2616578	006	105		ARROYO CRUZ HECTOR MANUEL	9
2616578	007	105		AYALA CRUZ MIRIAM	10
2616578	008	105		CAMPOS TOSCUENTO MONTSERRAT	8
2616578	009	105		CANO RODRIGUEZ MARGARITA LUCIA	NP
2616578	010	105		CARVAJAL VARGAS DANIELA	8
2616578	011	105		CASTAÑEDA DAVILA LAURA ELENA	10
2616578	012	105		CUAPIO PACHECO HUMBERTO IGNACIO	NP
2616578	013	105		DE LA ROSA MARTINEZ RAFAEL	8
2616578	014	105		DE LA SERNA PICHARDO ALVARO JESUS	8
2616578	015	105		FERNANDEZ GARCIA TOMAS	NP
2616578	016	105		FLORES ALVA ERIKA	NP
2616578	017	105		FLORES JURADO MIGUEL ANGEL	NP
2616578	018	105		FLORES VALENCIA GABRIELA	9
2616578	019	105		GONZALEZ GONZALEZ RODRIGO ISAAC	NP
2616578	020	105		GUTIERREZ HERNANDEZ LUCERO	9
2616578	021	105		HERNANDEZ MONCADA ITZEL ARIANA	9
2616578	022	105		HERNANDEZ ROSAS DANIELA	8
2616578	023	105		IGLESIAS RAMIREZ VALERIA	9
2616578	024	105		LEMUS GONZALEZ ALDO	9
2616578	025	105		LICONA BECERRA RUTH ALAIN	9
2616579	026	105		LOPEZ DUEÑAS AGUSTIN	9
2616579	027	105		MENDEZ MARTINEZ CASANDRA LIZBETH	9
2616579	028	105		MERCADO REYES ARTURO JONAS	8
2616579	029	105		MONTES EVANS VALERIA GUADALUPE	9
2616579	030	105		MUNGUIA VELAZQUEZ GUILLERMO IGNACIO	9
2616579	031	105		ORTEGA HERNANDEZ ALBERTO DANIEL	9
2616579	032	105		PEÑA HERRERA GERARDO JAIR	6
2616579	033	105		PEREZ HERNANDEZ AXEL DAMIAN	7
2616579	034	105		RODRIGUEZ MORAN DIANA ALEJANDRA	10
2616579	035	105		ROMO AGUILAR FATIMA	9

2616579	036	105
2616579	037	105
2616579	038	105
2616579	039	105
2616579	040	105
2616579	041	105
2616579	042	105
2616579	043	105

SALAZAR GARCIA ANA GABRIELA	9
SOLORZANO CALDERAS MARIA FERNANDA	7
TELLEZ SAN JUAN KAREN	10
VALADEZ COSMES MARIANA	9
VEGA BELLO JESSICA DANIELA	9
VELAZQUEZ GARCIA LAURA ELENA	9
VELAZQUEZ LAGUNA ANDRES	9
VERGARA MARTINEZ ANDRES	7

México, D.F., 4 de mayo de 2017

A quien corresponda:

Por este medio esta editorial hace constar que el Mtro. Raúl G. Torres Maya es coautor del libro titulado "¿Design Thinking? Una discusión a nueve voces", el cual se encuentra en proceso de formación y entrará a imprenta en este mes de mayo para salir a la luz en los próximos días. El Mtro. Torres Maya participó en esta edición con 4 colaboraciones, realizadas entre octubre y diciembre de 2016, las cuales han sido debidamente dictaminadas y con las cuales se forma un cuerpo de texto amplio en conjunto con otros ocho autores.

Agradeciendo la participación calificada del autor, y sin otro particular, quedo de ustedes,

ATENTAMENTE

Alejandro Tapia Mendoza
Director de Ars Optika Editorial



Anáhuac 51-A-01
El Mirador
Coyoacán, 04950
México, D.F.
Tel. 55-56734264
www.arsoptikaeditores.com
arsoptika@gmail.com

México, D.F., 4 de mayo de 2017

A quien corresponda:

Por este medio esta editorial hace constar que el Mtro. Raúl G. Torres Maya es coautor del libro titulado "¿Design Thinking? Una discusión a nueve voces", el cual se encuentra en proceso de formación y entrará a imprenta en este mes de mayo para salir a la luz en los próximos días. El Mtro. Torres Maya participó en esta edición con 4 colaboraciones, realizadas entre octubre y diciembre de 2016, las cuales han sido debidamente dictaminadas y con las cuales se forma un cuerpo de texto amplio en conjunto con otros ocho autores.

Agradeciendo la participación calificada del autor, y sin otro particular, quedo de ustedes,

ATENTAMENTE

Alejandro Tapia Mendoza
Director de Ars Optika Editorial



Anáhuac 51-A-01
El Mirador
Coyoacán, 04950
México, D.F.
Tel. 55-56734264
www.arsoptikaeditores.com
arsoptika@gmail.com



comaprod

consejo
mexicano
para la acreditación
de programas de diseño a. c.

Ciudad de México, D.F., a 7 de diciembre de 2016
PC/850/2016

A quien corresponda:

Por este medio se hace constar que el **MTRO. RAÚL GREGORIO TORRES MAYA** participó como par evaluador en el proceso de evaluación para la acreditación del programa académico de **INGENIERÍA EN DISEÑO TEXTIL Y MODA** de la Universidad Tecnológica del Suroeste de Guanajuato llevada a cabo del 4 de diciembre al 7 de diciembre del presente año en Valle de Santiago, Guanajuato.

Por la calidad de trabajo realizado durante este proceso, COMAPROD agradece su contribución y reitera su compromiso con la calidad educativa de la enseñanza del diseño en nuestro país.

Sin otro particular, aprovecho para enviarle un saludo.

Atentamente

Mtra. Marcela Castro Cantú
Presidenta de COMAPROD

Ciudad de México
4 de Mayo 2017

A quién corresponda:

Por medio de la presente hago constar que desde fines de enero del presente año, el MDI Raúl Gregorio Torres Maya me solicitó asesoría para su ingreso al Doctorado en Diseño y Visualización de la Información del área de posgrados de la división de Ciencias y Artes para el Diseño de esta Unidad.

Desde entonces hasta el 28 de abril, hemos sostenido reuniones de trabajo cada quince días, cuya culminación ha sido el desarrollo del protocolo de investigación que el Maestro Torres Maya ha presentado para su pre registro como aspirante a ingresar a dicho doctorado.

Se extiende la presente a solicitud del interesado con fines de comprobación de su labor encaminada a la obtención del grado.

Atentamente

Dr. Luis Carlos Herrera Gutiérrez de Velasco
Profesor investigador
Departamento de Evaluación del Diseño en el Tiempo
División de Ciencias y Artes para el Diseño
UAM / Azcapotzalco

Prolegómenos 2 para un Protocolo de Investigación para aspirar al nivel de Doctorado en Diseño

Presenta:

MDI Raúl Gregorio Torres Maya / Febrero 21 del 2017

La Pregunta

¿Se puede afirmar que el DISEÑO es la actividad cognitiva que caracteriza al homo sapiens y le es fundamental para su sobrevivencia, pervivencia, reproducción y trascendencia?

Hay muchos indicios que nos permiten suponer que dicha afirmación es posible. **En primer lugar** el hecho de que los arqueólogos y paleontólogos determinan que los restos de primates que se encuentran situados cerca de o rodeados por cosas a las que se les puede llamar artefactos, en tanto no son producto del devenir de la naturaleza sino de la voluntad y capacidad de prefiguración humanas. Capacidad, esta última, que en las actuales escuelas de diseño es llamada creativa o de innovación y que resulta la más difícil de desarrollar pero, y tal vez por lo mismo, la mas importante.

En segundo lugar es necesario reconocer como, a pesar de lo antiguo de cualquiera de estos artefactos, como el hombre león de la cueva de Stadel o la venus de Willendorf, los seres humanos actuales, al percibirles y contemplarles, nos encontramos conmovidos por su existencia y la enormidad del significado del que son depositarios, desde un punto de vista semiótico, sus significantes. Aún cuando el significado en si mismo no pueda ser más que objeto de nuestra especulación, lo que es seguro es que reconocemos en estos artefactos la presencia de nuestros antepasados y su actitud de sorpresa ante un mundo inabarcable y apabullante que les conminó a imaginarse otro mas entendible y manipulable, el mundo de la artificialidad, producido por ellos, a partir del ejercicio de su imaginación como proceso cognitivo y que, desde entonces hasta hoy y en futuro previsible es el que nos sustenta, nos define y nos afrenta.



Hombre-León de Stadel 30,000 a.C.
Ulm Museum

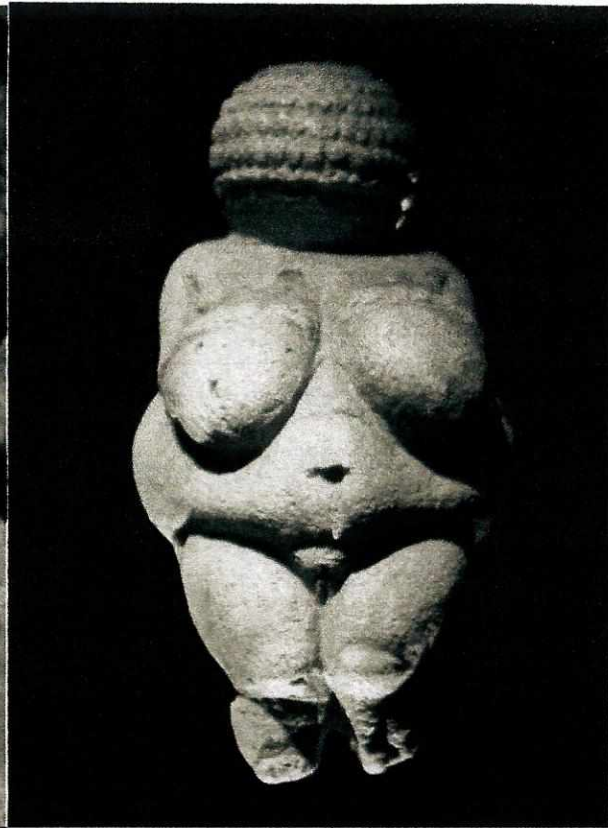

Venus de Willendorf 20 a 22,000 a.C.
Museo de historia natural de Viena

En tercer lugar, cuando en museos como el Louvre o el Británico encontramos, bajo el mismo techo y categorizados como artísticos, a artefactos producidos antes y después del renacimiento, época en la que surge la práctica socialmente reconocida como artística, e incluso otros más producidos a fines del siglo XVIII, cuando Baumgarten acuña el término de estética, nos encontramos ante un fenómeno, una práctica cultural de gran relevancia social, que implica el reconocimiento de que entre las artesanías y las artes hay algo en común que podemos inferir como **la presencia del diseño**, de la capacidad de prefiguración, como proceso cognitivo, de la que todos esos sorprendentes artefactos han emanado. Más aún, cuando en el MoMa encontramos pinturas y esculturas como las de Dalí y Boccioni y objetos de diseño como La máquina de escribir Valentine de Olivetti, la pluma fuente Aurora y la iMacG4 de Ivens, se hace evidente el mismo reconocimiento entre las artes y el llamado diseño industrial. De esta manera nos encontramos con que a través de toda nuestra historia, no importa

como calificuemos a los artefactos producidos con intención de gustar además de funcionar, éstos han sido configurados, es decir producidos, después de que un ser humano, o un grupo de ellos, les ha prefigurado, es decir ha imaginado su figura antes de que ésta exista materialmente, sea perceptible y utilizable por otros seres humanos.



Carnero de Ur
2600-2400^a.C.
Museo Británico



La gran ola / Hokusai / Japón
1830 d.C.



La virgen en las Rocas / Da Vinci / Italia
1483-86 d.C.
Museo del Louvre



Taburete egipcio
2000 a.C.
Museo del Louvre

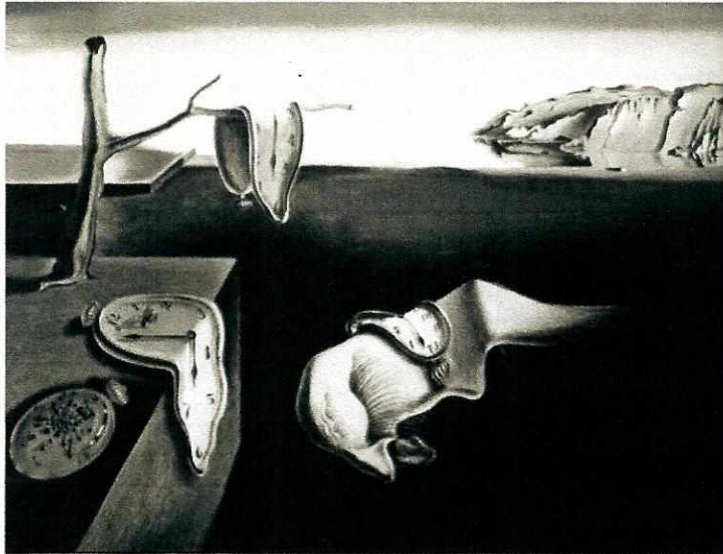

La persistencia de la memoria / Dalí
1931 d.C.
MoMA



Unique forms of continuity in space
Umberto Boccioni /1913
MoMA



DESIGN 027
L'ESSENZA DELLO STILO
Pluma estilográfica Aurora / Zanuso / Italia
1969 d.C.
MoMA



Máquina de escribir portátil c/ estuche
Modelo Valentine / Olivetti / Italia / 1979
MoMA

Computadora iMac G4 de Apple
Diseño USA / Jonathan Ive / Producción
Global 2002 dC
MoMA



Un cuarto indicio es el papel que la figura de las cosas juega como significante sintético, holístico y complejo de los aspectos inmateriales de los fenómenos culturales, su cosmovisión, su noción de lo sagrado, sus principios éticos. Es a partir de las capacidades estimuladoras de los atributos de las cosas que los seres humanos modificamos su figura para transmitir mucho más que la mera utilidad del objeto o la naturaleza de sus materiales. Sin esta intención de hacer perceptibles conceptos inmateriales como el poder, la sensualidad o la ternura, en la figura de las cosas con las que trabajamos, en las que nos sentamos, nos vestimos o alimentamos a nuestros hijos, la enorme cantidad de sillas, vestidos y utensilios diversos nunca habría tenido sentido de existir. El Arte no hubiera sido concebido ni el diseño hubiese proliferado en nuestros días como instrumento estratégico de desarrollo económico gracias a su capacidad de evocar emociones a partir del complejo fenómeno del **gusto**.

Otro indicio más, el quinto, es el hecho de que, sin reparar en el lugar de origen de las cosas, la cultura de la que emerge ni su época, todo objeto es provocador de interpretaciones por parte de los seres humanos. Una vez que la cosa es identificada como un artefacto, cualquier ser humano comienza por preguntarse que es, para que sirve, cuando se usa y, sobre todo, porque es de ese color, figura y textura. Es decir ¿Que significa?. Éste último indicio provoca **una nueva pregunta:**

¿ Es la figura de las cosas un fenómeno semiótico distinto de los lenguajes formales, es decir de la palabra y el número, puesto que estos son de alta abstracción y no alta complejidad como la figura y de carácter analítico, lógico y lineal y no holístico, sintético y complejo como es la figura de las cosas y sus atributos?

A partir de éste surgen nuevos cuestionamientos. Si el diseño, la prefiguración de artefactos con intención de significar, ha estado presente a lo largo de la historia del *homo sapiens*:

¿Es la figura de las cosas un proto-lenguaje cuya existencia y desarrollo fueron necesarios para poder desarrollar los lenguajes formales?

¿ Es posible considerar como proto-escritura a los medios de representación; dibujo, pintura y modelado, mediante los que se representa la imagen prefigurada y permite su configuración?

¿ Se puede afirmar que el objetivo de todo proceso de diseño, en cualquier tiempo y lugar, esta siempre orientado a que las cosas representen el discurso complejo e inmaterial, propio de una cosmovisión específica, es decir de lograr que la figura de las cosas las haga pertinentes a las condiciones metafísicas, contingentes de la cultura en la que se produce y usa?

¿Qué consecuencias tendrán las respuestas a estas preguntas en las visiones teóricas y metodológicas de la práctica y docencia del diseño en el actual contexto de una cultura en transición? Una cultura que sale del modelo industrial y capitalista hacia un nuevo modelo en el que la digitalización de la técnica, el viraje a la complejidad de lo biológico como modelo de conocimiento y la conciencia de la necesidad de armonizar la relación de lo humano con la naturaleza, están transformando su manera de utilizar su capacidad de prefigurar la artificialidad, es decir de diseñar, ya no solo para producir y concentrar utilidades de carácter pecuniario o ser significativo de los poderes sagrados y terrenos, sino para producir y distribuir bienestar entre la mayor parte de los 7,000 millones de seres humanos que hoy poblamos este planeta.

Prolegómenos 3 para un Protocolo de Investigación para aspirar al nivel de Doctorado en Diseño

Presenta:

MDI Raúl Gregorio Torres Maya / Febrero 21 del 2017

Preguntas

Para efecto de este trabajo se interpreta el concepto de figura a partir de la noción de imagen que propone Antonio Damasio¹, en su libro “Y el cerebro creó al hombre” (Título original: *Self Comes to Mind*), en el que la presenta como el conjunto de registros que el sistema nervioso humano guarda del fenómeno ocasionado a partir de los estímulos recibidos de la otredad que circunda a un individuo y las reacciones que dichos estímulos ocasionan en su propio organismo.

El fenómeno individual, causado por un conjunto de estímulos específicos y las reacciones que ocasiona en un individuo es a lo que llamaremos FIGURA. Ésta FIGURA existe como registro de un numero infinito de datos en nuestro sistema nervioso y la utilizamos como instrumento fundamental para nuestra sobrevivencia, a nivel inconsciente, en los procesos intuitivos.

Cuando esta FIGURA pasa al nivel de conciencia lo hace por medio de uno de los tipos de estímulos que la ocasionaron, un olor, un sonido, una textura, un sabor o una vista, que hoy por hoy resulta ser el tipo de estímulo mas pleno de posibilidad de interpretación y referencia a la total complejidad de una FIGURA. Es de esta manera como el cartel con una ilustración del Santa Claus es capaz de detonar recuerdos auditivos, sonoros, táctiles y de gusto, vinculados a la FIGURA de la Navidad.

Es así como, para efectos de este trabajo, se usa la palabra figura, escrita en minúsculas, para referirse también a estímulos de toda índole, pero sobre todo visuales, asociables a la FIGURA neuronal.

Las preguntas que emerge de esta noción de FIGURA/figura son;

1. ¿Es la FIGURA/figura de las cosas un fenómeno semiótico distinto del de los lenguajes formales, como son la palabra y el número?
2. ¿Es posible que, dada la plenitud de la figura, solo se pueda analizarla en el nivel de lo simbólico, siendo los niveles de lo icónico y signico insuficientes para intentar aproximarse a dicha plenitud?
3. ¿Es la FIGURA/figura el instrumento semiótico de la intuición, considerada ésta desde un punto de vista epistemológico?

¹ Renombrado neurocientífico autor de textos como El Error de Descartes, Y Buscando a Spinoza

4. ¿Es el dibujo para la intuición el equivalente de lo que es la palabra (el número o el algoritmo) para el intelecto, es decir su instrumento de pensamiento?

“...a la figura Cezanne le da un nombre sencillo, sensación. La FIGURA es la forma sensible relacionada con la sensación; activa inmediatamente sobre el sistema nervioso, que es carne, mientras que la forma abstracta se dirige al cerebro, actúa por mediación del cerebro, más cerca del hueso.”²

² G. Deleuze, Francis Bacon., Lógica de la sensación, Arena Libros, Madrid, 2002, pàg. 41, Citado por Ricardo Espinoza Lolas en Deleuze... entorno a una lógica de la sensación, Revista observaciones filosóficas, No. 3, 2006

Prolegómenos 3 para un Protocolo de Investigación para aspirar al nivel de Doctorado en Diseño

Presenta:

MDI Raúl Gregorio Torres Maya / Febrero 21 del 2017

Preguntas

Para efecto de este trabajo se interpreta el concepto de figura a partir de la noción de imagen que propone Antonio Damasio¹, en su libro "Y el cerebro creó al hombre" (Título original: *Self Comes to Mind*), en el que la presenta como el conjunto de registros que el sistema nervioso humano guarda del fenómeno ocasionado a partir de los estímulos recibidos de la otredad que circunda a un individuo y las reacciones que dichos estímulos ocasionan en su propio organismo.

El fenómeno individual, causado por un conjunto de estímulos específicos y las reacciones que ocasiona en un individuo es a lo que llamaremos FIGURA. Ésta FIGURA existe como registro de un número infinito de datos en nuestro sistema nervioso y la utilizamos como instrumento fundamental para nuestra sobrevivencia, a nivel inconsciente, en los procesos intuitivos.

Cuando esta FIGURA pasa al nivel de conciencia lo hace por medio de uno de los tipos de estímulos que la ocasionaron, un olor, un sonido, una textura, un sabor o una vista, que hoy por hoy resulta ser el tipo de estímulo más pleno de posibilidad de interpretación y referencia a la total complejidad de una FIGURA. Es de esta manera como el cartel con una ilustración del Santa Claus es capaz de detonar recuerdos auditivos, sonoros, táctiles y de gusto, vinculados a la FIGURA de la Navidad.

Es así como, para efectos de este trabajo, se usa la palabra figura, escrita en minúsculas, para referirse también a estímulos de toda índole, pero sobre todo visuales, asociables a la FIGURA neuronal.

Las preguntas que emerge de esta noción de FIGURA/figura son;

1. ¿Es la FIGURA/figura de las cosas un fenómeno semiótico distinto del de los lenguajes formales, como son la palabra y el número?
2. ¿Es posible que, dada la plenitud de la figura, solo se pueda analizarla en el nivel de lo simbólico, siendo los niveles de lo icónico y signico insuficientes para intentar aproximarse a dicha plenitud?
3. ¿Es la FIGURA/figura el instrumento semiótico de la intuición, considerada ésta desde un punto de vista epistemológico?

¹ Renombrado neurocientífico autor de textos como El Error de Descartes, Y Buscando a Spinoza

Luis 3/22/17 8:46

En esta pregunta habría que especificar que consideramos como fenómeno semiótico distinto de los lenguajes formales.

Luis 3/22/17 8:49

Es signico o índice, siguiendo a la semiótica de Peirce?

Luis 3/22/17 8:51

Creo que esta pregunta se puede combinar con la pregunta cuatro y formular una buena pregunta de investigación.

4. ¿Es el dibujo para la intuición el equivalente de lo que es la palabra (el número o el algoritmo) para el intelecto, es decir su instrumento de pensamiento?

“...a la figura Cezanne le da un nombre sencillo, sensación. La FIGURA es la forma sensible relacionada con la sensación; activa inmediatamente sobre el sistema nervioso, que es carne, mientras que la forma abstracta se dirige al cerebro, actúa por mediación del cerebro, más cerca del hueso.”²

² G. Deleuze, Francis Bacon., Lógica de la sensación, Arena Libros, Madrid, 2002, pàg. 41, Citado por Ricardo Espinoza Lolas en Deleuze... entorno a una lógica de la sensación, Revista observaciones filosóficas, No. 3, 2006

Prolegómenos 4 para un Protocolo de Investigación para aspirar al nivel de Doctorado en Diseño

Presenta:

MDI Raúl Gregorio Torres Maya / Febrero 21 del 2017

Preguntas

Para efecto de este trabajo se interpreta el concepto de figura a partir de la noción de imagen que propone Antonio Damasio¹, en su libro "Y el cerebro creó al hombre" (Título original: *Self Comes to Mind*), en el que la presenta como el conjunto de registros que el sistema nervioso humano guarda del fenómeno ocasionado a partir de los estímulos recibidos de la otredad que circunda a un individuo y las reacciones que dichos estímulos ocasionan en su propio organismo.

El fenómeno individual, causado por un conjunto de estímulos específicos y las reacciones que ocasiona en un individuo es a lo que llamaremos FIGURA. Ésta FIGURA existe como registro de un número infinito de datos en nuestro sistema nervioso y la utilizamos como instrumento fundamental para nuestra sobrevivencia, a nivel inconsciente, en los procesos intuitivos. Cuando esta FIGURA pasa al nivel de conciencia lo hace por medio de uno de los tipos de estímulos que la ocasionaron, un olor, un sonido, una textura, un sabor o una vista, que hoy por hoy resulta ser el tipo de estímulo más pleno de posibilidad de interpretación y referencia a la total complejidad de una FIGURA. Es de esta manera como el cartel con una ilustración del Santa Claus es capaz de detonar recuerdos auditivos, olfativos, táctiles y de gusto, vinculados a la FIGURA de la Navidad.

Es así como, para efectos de este trabajo, se usa la palabra figura, escrita en minúsculas, para referirse también a estímulos de toda índole, pero sobre todo visuales, asociables a la FIGURA neuronal.

Las preguntas que emerge de esta noción de FIGURA/figura son;

1. ¿Es la FIGURA/figura un fenómeno semiótico distinto del de los lenguajes formales, como son la palabra y el número **o bien es un fenómeno cognitivo de naturaleza distinta al semiótico puesto que a diferencia de los lenguajes formales (la palabra y el número por ejemplo) la Figura/figura, como fenómeno que relaciona al individuo con la otredad y consigo mismo, de manera compleja, holística y sintética, hace posible un número infinito de interpretaciones,**

¹ Renombrado neurocientíficos autor de textos como El Error de Descartes, Y Buscando a Spinoza

mientras que los leguajes formales intentan minimizar el número posible de sus interpretaciones, intentan llegar a la univocidad, cuestión que no parece nunca haber ocupado a los expertos en el uso de la FIGURA/figura ?

- 2. ¿Es posible que, dada la plenitud de la figura, solo se pueda analizarla en el nivel de lo simbólico, siendo los niveles de lo indéxico y lo signico insuficientes para intentar aproximarse a dicha plenitud?**

- 3. Asumiendo que la FIGURA/figura es el fenómeno fundamental de relación del ser humano individual con toda la otredad
¿Es este el instrumento cognitivo de la intuición, con el que los seres humanos FIGURAMOS/figuramos, prefiguramos y configuramos al mundo, y por lo tanto todo mecanismo de figuración (dibujo o modelado) es la herramienta cognitiva y de comunicación de los procesos intuitivos equivalentes a la palabra y el numero en los procesos intelectuales, es entonces posible afirmar que los seres humanos figuramos y lenguajeamos² para así, de manera conjunta, pensar el mundo?**

“...a la figura Cezanne le da un nombre sencillo, sensación. La FIGURA es la forma sensible relacionada con la sensación; activa inmediatamente sobre el sistema nervioso, que es carne, mientras que la forma abstracta se dirige al cerebro, actúa por mediación del cerebro, más cerca del hueso.”³

² Termino usado por Maturana pero en este caso empleado para referirse al uso de lenguajes formales como instrumentos del proceso cognitivo racional.

³ G. Deleuze, Francis Bacon., Lógica de la sensación, Arena Libros, Madrid, 2002, pag. 41, Citado por Ricardo Espinoza Lolas en Deleuze... entorno a una lógica de la sensación, Revista observaciones filosóficas, No. 3, 2006

Prolegómenos 5 para un Protocolo de Investigación para aspirar al nivel de Doctorado en Diseño

Presenta:

MDI Raúl Gregorio Torres Maya / Febrero 21 del 2017

Preguntas

Para efecto de este trabajo se interpreta el concepto de FIGURA a partir de la noción de imagen que propone Antonio Damasio¹, en su libro “Y el cerebro creó al hombre” (Título original: *Self Comes to Mind*), en el que la presenta como el conjunto de registros que el sistema nervioso humano guarda del fenómeno ocasionado a partir de los estímulos recibidos de la otredad que circunda a un individuo y las reacciones que dichos estímulos ocasionan en su propio organismo.

A este fenómeno individual, causado por un conjunto de estímulos específicos y las reacciones que ocasiona en un individuo es a lo que llamaremos FIGURA.

Ésta FIGURA existe como registro de un numero infinito de datos en nuestro sistema nervioso y la utilizamos como instrumento fundamental para nuestra sobrevivencia, a nivel inconsciente, en los procesos intuitivos.

Cuando esta FIGURA pasa al nivel de conciencia lo hace por medio de uno de los tipos de estímulos que la ocasionaron, un olor, un sonido, una textura, un sabor o una vista, que hoy por hoy resulta ser el tipo de estímulo mas pleno de posibilidad de interpretación y referencia a la total complejidad de una FIGURA. Es de esta manera como el cartel con una ilustración del Santa Claus es capaz de detonar recuerdos auditivos, olfativos, táctiles, de gusto, y sobre todo propioceptivos vinculados a la FIGURA de la Navidad.

A estos estímulos, cualidades de las cosas, de cualquier orden, describibles mediante categorías propias de los estudios de la percepción y/o de la composición les llamaremos **figuras** escrito así, en minúsculas

La gran pregunta que emerge de estas nociones de FIGURA y figura así concebidas y en relación con la docencia y el ejercicio de los diseños es; ¿Es la FIGURA, como fenómeno que relaciona al individuo con la otredad y consigo mismo, de manera compleja, holística y sintética, un proto-lenguaje que precede a los lenguajes formales y por lo tanto principio fundamental del fenómeno cognitivo llamado semiótica por Peirce y empleado de manera intuitiva en los procesos de docencia y practica de los diseños?

¹ Renombrado neurocientíficos autor de textos como El Error de Descartes, Y Buscando a Spinoza

Para comenzar a abordar este tema se presentan como necesarias las respuestas a un nuevo juego de preguntas:

1. ¿Qué se entiende por lenguaje y proto-lenguaje?
2. ¿Qué hace necesario el distinguir entre la FIGURA y la palabra o el número como proto-lenguaje y lenguajes formales?
3. ¿En qué consiste el fenómeno cognitivo y que papel juegan los lenguajes formales y el protolenguaje en él?
4. ¿Bajo qué noción de lo cognitivo o epistemológico se reconoce, analiza y desarrolla la la noción de proto-lenguaje?
5. ¿Es posible relacionar el concepto de proto-lenguaje con el proceso cognitivo de la intuición y los lenguajes formales con los procesos cognitivos intelectuales?
6. ¿Es el proto-lenguaje, la Figura / figura, el instrumento cognitivo de la intuición con el que los seres humanos figuramos, prefiguramos y configuramos el mundo y, en consecuencia, todo mecanismo de figuración ya sea dibujo o modelado, es la herramienta cognitiva de los procesos intuitivos equivalentes a los lenguajes formales en los procesos intelectuales de manera que es posible afirmar que los seres humanos figuramos y lenguajeamos² para, así, de manera conjunta, pensar el mundo?
7. ¿ Es entonces el manejo de la FIGURA, mediante la manipulación semiótica de la figura, aquello en lo que consiste el proceso cognitivo de la prefiguración que caracteriza a la naturaleza del diseño?

“...a la figura Cezanne le da un nombre sencillo, sensación. La FIGURA es la forma sensible relacionada con la sensación; activa inmediatamente sobre el sistema nervioso, que es carne, mientras que la forma abstracta se dirige al cerebro, actúa por mediación del cerebro, más cerca del hueso.”³

² Término empleado por Maturana, usado en éste caso para referirse a la aplicación de los lenguajes formales como instrumentos del proceso cognitivo intelectual.

³ G. Deleuze, Francis Bacon., *Lógica de la sensación*, Arena Libros, Madrid, 2002, pag. 41, Citado por Ricardo Espinoza Lolas en *Deleuze... entorno a una lógica de la sensación*, Revista observaciones filosóficas, No. 3, 2006

Prolegómenos 6 para un Protocolo de Investigación para aspirar al nivel de Doctorado en Diseño

Presenta:

MDI Raúl Gregorio Torres Maya / Febrero 21 del 2017

Preguntas

Para efecto de este trabajo se interpreta el concepto de FIGURA a partir de la noción de imagen que propone Antonio Damasio¹, en su libro “Y el cerebro creó al hombre” (Título original: *Self Comes to Mind*), en el que la presenta como el conjunto de registros que el sistema nervioso humano guarda del fenómeno ocasionado a partir de los estímulos recibidos de la otredad que circunda a un individuo y las reacciones que dichos estímulos ocasionan en su propio organismo.

A este fenómeno individual, causado por un conjunto de estímulos específicos y las reacciones que ocasiona en un individuo es a lo que llamaremos FIGURA.

Ésta FIGURA existe como registro de un numero infinito de datos en nuestro sistema nervioso y la utilizamos como instrumento fundamental para nuestra sobrevivencia, a nivel inconsciente, en los procesos intuitivos.

Cuando esta FIGURA pasa al nivel de conciencia lo hace por medio de uno de los tipos de estímulos que la ocasionaron, un olor, un sonido, una textura, un sabor o una vista, que hoy por hoy resulta ser el tipo de estímulo mas pleno de posibilidad de interpretación y referencia a la total complejidad de una FIGURA. Es de esta manera como el cartel con una ilustración del Santa Claus es capaz de detonar recuerdos auditivos, olfativos, táctiles, de gusto, y sobre todo propioceptivos vinculados a la FIGURA de la Navidad.

A estos estímulos, cualidades de las cosas, de cualquier orden, describibles mediante categorías propias de los estudios de la percepción y/o de la composición les llamaremos **figuras** escrito así, en minúsculas

La gran pregunta que emerge de estas nociones de FIGURA y figura así concebidas y en relación con la docencia y el ejercicio de los diseños es; ¿Es la FIGURA, como fenómeno que relaciona al individuo con la otredad y consigo mismo, de manera compleja, holística y sintética, un proto-lenguaje que precede a los lenguajes formales y por lo tanto principio fundamental del fenómeno cognitivo llamado semiótica por Peirce y empleado de manera intuitiva en los procesos de docencia y practica de los diseños?

¹ Renombrado neurocientíficos autor de textos como El Error de Descartes, Y Buscando a Spinoza

Para comenzar a abordar este tema se presentan como necesarias las respuestas a un nuevo juego de preguntas:

1. ¿Qué se entiende por lenguaje y proto-lenguaje?
2. ¿Qué hace necesario el distinguir entre la FIGURA y la palabra o el número como proto-lenguaje y lenguajes formales?
3. **¿Qué papel juega el fenómeno de la conciencia en la semiosis Peirciana?**
4. ¿En qué consiste el fenómeno cognitivo y que papel juegan los lenguajes formales y el protolenguaje en él?
5. **¿Cómo se pueden aplicar los conceptos epistemológicos de la semiótica de Peirce a lo que se denominó pensamiento NO RACIONAL? (Tesis LCH, pag. 34)**
6. ¿Bajo qué noción de lo cognitivo o epistemológico se reconoce, analiza y desarrolla la la noción de proto-lenguaje?
7. **¿Son las cualidades equivalentes a la FIGUR / figura de las cosas?**
8. ¿Es posible relacionar el concepto de proto-lenguaje con el proceso cognitivo de la intuición y los lenguajes formales con los procesos cognitivos intelectuales?
9. **¿Es posible pensar que el diseño funciona al nivel de la segundidad , de acuerdo con Peirce?**
10. ¿Es el proto-lenguaje, la Figura / figura, el instrumento cognitivo de la intuición con el que los seres humanos figuramos, prefiguramos y configuramos el mundo y, en consecuencia, todo mecanismo de figuración ya sea dibujo o modelado, es la herramienta cognitiva de los procesos intuitivos equivalentes a los lenguajes formales en los procesos intelectuales de manera que es posible afirmar que los seres humanos figuramos y lenguajeamos² para, así, de manera conjunta, pensar el mundo?
11. **¿Son equiparables los conceptos de Fanerón de Peirce y el de Imagen Mental de Damasio?**
12. ¿Es entonces el manejo de la FIGURA, mediante su manipulación semiótica, aquello en lo que consiste el proceso cognitivo de la prefiguración que caracteriza a la naturaleza del diseño?

² Término empleado por Maturana, usado en éste caso para referirse a la aplicación de los lenguajes formales como instrumentos del proceso cognitivo intelectual.

“...a la figura Cezanne le da un nombre sencillo, sensación. La FIGURA es la forma sensible relacionada con la sensación; activa inmediatamente sobre el sistema nervioso, que es carne, mientras que la forma abstracta se dirige al cerebro, actúa por mediación del cerebro, más cerca del hueso.”³

³ G. Deleuze, Francis Bacon., *Lógica de la sensación*, Arena Libros, Madrid, 2002, pag. 41, Citado por Ricardo Espinoza Lolas en *Deleuze... entorno a una lógica de la sensación*, Revista observaciones filosóficas, No. 3, 2006

Prolegómenos 1 para un Protocolo de Investigación para aspirar al nivel de Doctorado en Diseño

Presenta:

MDI Raúl Gregorio Torres Maya / Febrero 09 del 2017

Las Preguntas

- 1. ¿Cuál es la naturaleza del diseño?**
 - 1.1. ¿Cómo objeto?**
 - 1.2. ¿Cómo acción?**
 - 1.3. ¿Cómo fenómeno?**
 - 1.3.1. ¿En relación con la cultura?**
 - 1.3.2. ¿En relación con la técnica y la tecnología**
 - 1.3.3. ¿En relación con la economía?**
 - 1.3.4. ¿En relación con la organización social?**
 - 1.3.5. ¿En relación con la organización política?**
 - 1.3.6. ¿En relación con el conocimiento?**
 - 1.3.7. ¿En relación con lo sagrado?**
 - 1.3.8. ¿En relación con la ética?**
 - 1.4. Cómo una acción cognitiva de carácter semiótico:**
 - 1.4.1. ¿ Que relación tiene con los lenguajes formales?**
 - 1.4.2. ¿Qué relación tiene con los lenguajes escénicos?**
 - 1.4.3. ¿Qué relación tiene con las artesanías y /o las artes?**
 - 1.5. Como parte de los sistemas semióticos de un fenómeno cultural**
 - 1.5.1. ¿Qué caracteriza a los sistemas escénicos?**
 - 1.5.2. ¿Qué caracteriza a los sistemas plásticos?**
 - 1.5.3. ¿Qué caracteriza a los lenguajes (sistemas) formales?**
 - 1.5.4. ¿Qué relación tiene con el fenómeno del gusto y la estética?**
 - 1.6. Planteamiento de una noción de la naturaleza del diseño.**

2. ¿Cuáles son las implicaciones de el planteamiento propuesto?

2.1. Asumiendo que la figura de las cosas como signo es de naturaleza compleja, sintáctica y holística, mientras que la palabra y el número son de carácter analítico, lógico y lineal.

2.2. Asumiendo que los sistemas escénicos no se basan en la figura de las cosas sino en el devenir del cuerpo humano y el sonido en el tiempo y que aún cuando tienen el mismo carácter holístico y complejo no participa de lo sintético.

Asumiendo que la velocidad del cambio tecnológico y el actual desarrollo de un nuevo modelo de cultura implican un cambio en las

FIGURA, intuición y diseño

El proceso cognitivo de la prefiguración en el diseño.

Protocolo de investigación que presenta

MDI Raúl G. Torres Maya como aspirante al

Doctorado en Diseño y Visualización de la Información

CyAD / UAM Azcapotzalco

Antecedentes

En el ejercicio de la docencia del diseño, al menos desde hace algo más de 35 años, el problema recurrente que se ha podido observar, ha sido el de lo llamado fomento de la creatividad o bien el desarrollo de la habilidad del pensamiento creativo en los estudiantes de diseño, sea éste industrial, gráfico o textil.

Al parecer la búsqueda de la legitimización del diseño como una disciplina digna de equipararse a otras del ámbito universitario, ha orientado la reflexión de docentes de instituciones como la Hochschule für gestaltung Ulm en Alemania¹, el Royal College of Arts en Inglaterra², la Universidad Iberoamericana en México³ y la división de CyAD de la UAM Azcapotzalco, a la explicación del complejo y misterioso proceso cognitivo del diseño a través de los mecanismos racionales. A pesar de la dedicación y seriedad de muchos autores, analistas y docentes de teoría y métodos del diseño, todo indica que sus descripciones, básicamente racionales, en las que se reconoce la existencia de un salto al vacío en el proceso

¹ Rinke, Dagmar, Citado en Modelos de Ulm, Catálogo y Publicación del Ullmer Museum, Exposición presentada por el CIDI de la UNAM en la Facultad de Arquitectura.

² Archer, Bruce, 1963-64, Systematic Methods for Designers, Design Magazine, British Design Council

³ Olea y González Lobo, 1976, Análisis y diseño lógico, México, Trillas

de diseño, se enfrentan al problema que Buchanan, basándose en Hans Rittel, describe, en su multicitado artículo de Design Issues como “Very wicked problems”, problemas indeterminados por que en su formulación no va implícita su solución. En todos estos trabajos e incluso en trabajos como los de Herbert Simon⁴ o mucho más recientes como los de Wenceslao J. González⁵ y Klaus Krippendorff⁶ se reconoce a mayor o menor grado la existencia de este “paso al vacío” pero no parecen abordar su descripción o análisis como proceso cognitivo, ya sea inconsciente o consciente.

En el caso de los programas de diseño gráfico a nivel licenciatura, dada su natural aproximación al texto, la dificultad de explicar dicho proceso cognitivo asociable a la creatividad se ha venido abordando con la ayuda de las ciencias de uno de los lenguajes formales, las ciencias que se basan en la palabra y la analizan como fenómeno semiótico en la argumentación retórica. En este sentido, los trabajos de Esqueda⁷ y Rivera⁸ han sido muy difundidos como instrumentos didácticos para desarrollar, en los estudiantes de diseño, una capacidad de análisis, crítica y argumentación que no parecía ser abordada de manera sistemática y conciente, en México, sino a partir de la inclusión de los temas de semiótica, a fines de los años 80, en algunas de las escuelas de diseño gráfico del país.

Desde una perspectiva profesional la manera de aproximarse a la explicitación del proceso cognitivo propio del diseño y los diseños parece tener su origen en las

⁴ Simon, H., 2006, Las Ciencias de lo Artificial, Granada, Comares

⁵ González, W., 2007, Las Ciencias de Diseño, La Coruña, Netbiblo

⁶ Krippendorff, K., 2006, The Semantic Turn, Boca Raton, CRC Press, Taylor & Francis

⁷ Esqueda, Romá, 2004, El Juego del Diseño, México, Designio

⁸ Rivera Antonio, 2004, El taller de diseño como espacio para la discusión argumentativa, Guadalajara, Jalisco, Universidad de Guadalajara, Universidad Iberoamericana León, Universidad Intercontinental

técnicas de investigación de mercado empleadas por las grandes empresas norteamericanas, a partir de los años 50. Estas técnicas que originalmente se basaban en cuestiones demográficas de carácter cuantitativo pasaron, hacia fines de los años 70 y principios de los 80, a basarse en aspectos cualitativos, primero fundamentados en cuestiones psicológicas y más tarde en visiones antropológicas. De esta manera se llega al concepto del Design Thinking⁹ que esta orientado a lograr la innovación¹⁰ a partir de propiciar la empatía entre los diseñadores y los “usuarios” del producto del diseño mediante la aplicación de técnicas etnográficas de observación participativa, el ejercicio del diseño colaborativo, la tormenta de ideas y el pensamiento sistémico.

Como se ve este tipo de ejercicio del diseño es una excelente herramienta para fundamentar, comunicar y argumentar las propuestas elaboradas, sin embargo sigue sin reconocer el proceso cognitivo mediante el que se generan enfoques comprensivos de problemas complejos, la generación de alternativas de solución innovadoras ni el desarrollo de propuestas capaces de generar las emociones pertinentes, es decir el gusto, entre todos los demandantes involucrados en un proyecto de diseño.

Éstas visiones metodológicas, lingüísticas y empresariales del diseño parecen estar mas orientadas hacia el exterior que al interior de su ejercicio. Un ejercicio que demanda la aplicación del conocimiento generado por muchísimas disciplinas y ciencias, el desarrollo de habilidades de representación, comunicación y argumentación y la adopción de una actitud empática hacia los usuarios de su

⁹ Lockwood, 2009, Design Thinking, New York, Design Management Institute, Allworth Press
¹⁰ Kelley, Litman, 2001, The Art of Innovation, new York, Currency/Doubleday

producto de trabajo, sin embargo, lo que no parece estar presente en estas aproximaciones al diseño, es la explicación de su naturaleza, de aquello que le caracteriza y le hace aprehensible por parte de sus estudiosos y enseñable por parte de sus docentes.

Planteamiento del problema

Actualmente, cuando el modelo de la cultura industrial se está cuestionando, es necesario identificar la naturaleza del diseño desde un punto de vista endógeno y no solo a partir de la manera en que contribuye al paradigma cultural que dio pie a su reconocimiento social, distinto de la producción de artefactos. La práctica del diseño requiere de un análisis teórico que emane de la reflexión que, desde ella y sobre ella hagan sus practicantes. Las reflexiones exógenas que hasta ahora analizan al diseño no identifican lo que le caracteriza y distingue de otras ciencias y disciplinas. Las definiciones¹¹ que diseñadores y extraños han propuesto enfatizan su carácter proyectual y hacen referencia a la creatividad como fundamento de dicho ejercicio, pero no distinguen entre los diseño o ingeniería, ni se aproximan a explicar el proceso cognitivo que genera innovación ni acerca de aquello que permite evaluar como pertinente a una propuesta de diseño frente a otras. Dado que los modelos culturales emergentes¹² implican grandes transformaciones acerca de los procedimientos de producción, distribución,

¹¹ Simón, Vico, 2009, + de 100 definiciones de diseño, Chile, UTEM, México, UAM Xochimilco

¹² Bermejo, 2011, Manual para una economía sostenible, Madrid, Catarata

Dussel, 2015, Filosofía de la cultura y transmodernidad, México, UACM

Harari, 2015, Homo Deus, Barcelona, Debate

McDonough, Baungart, 2013, The Upcycle, New York, North Point Star

Rifkin, 2014, La sociedad de costo marginal cero. Barcelona Paidós

Rodríguez Magda, 2004. Transmodernidad Un nuevo paradigma, Barcelona, Anthropos

consumo y desecho de la artificialidad en la que se sustenta la vida humana, es necesario comprender lo verdaderamente esencial del diseño como instrumento generador de artefactos, sus atributos y pertinencia para así poder asumir de manera ética y responsable la formación de diseñadores que con su práctica habrán de contribuir al desarrollo de México dentro del nuevo paradigma cultural que la humanidad está generando.

Sustentación

Comprender la esencia del diseño como un proceso cognitivo y el sentido de su ejercicio como herramienta del existir humano permitirá identificar cuales serán sus nuevos tipos de práctica dentro del paradigma cultural emergente.

Desde un punto de vista histórico es evidente que la enorme diversidad de figuras que se le han conferido a un solo tipo de artefacto como la silla o la camisa o la señal de identificación de un sitio, ha demandado el trabajo de diseño efectuado por una persona, independientemente de cómo se le haya reconocido en el contexto de su época, territorio y cultura. Esa persona que ejerció el diseño pudo haberse reconocido socialmente como hechicero, alarife, carpintero o costurera. Pudo haber sido esclavo, artesano o profesionalista, lo que es claro es que ejerció eso que hoy reconocemos como diseño y que es distinto de las labores de representación o producción de las cosas. Esto hace evidente la existencia del diseño como un proceso connatural a lo humano y que su ejercicio obedece a finalidades que van más allá de la utilidad del objeto, la disponibilidad de materiales y técnicas para producirles o la organización social empleada para su producción. Si ninguno de estos aspectos es característico del diseño la

conclusión es que el diseño es una habilidad cognitiva, pero una habilidad que además de la razón, propia del pensamiento científico, emplea otro sistema cognitivo que permite la llamada creatividad, es decir la capacidad de generar propuestas innovadoras que no emanan de procesos lógicos. Este tipo de habilidad cognitiva, reconocida como intuición¹³, se basa en el fenómeno de la percepción, las emociones y sentimientos que ésta genera para permitir la toma de decisiones de manera casi instantánea y sin pasar por los procesos conscientes y racionales del intelecto.

Hasta éste punto parece haber llegado todo texto teórico del diseño, al reconocimiento de que la innovación generada por los diseñadores surge de la incorporación de este tipo de fenómeno cognitivo al proceso proyectual. Lo que no parece buscarse es una mayor comprensión de ese fenómeno cognitivo que resulta fundamental para la comprensión de la naturaleza del diseño.

Si consideramos que los cambios que se están generando en el cambio de paradigma cultural de la humanidad afectan, sobre todo, a las maneras que tenemos de producir, distribuir y consumir la artificialidad y reconocemos que mientras la humanidad mantenga su actual corporeidad, necesitará de artificialidad para poder existir, el diseño será una disciplina especialmente importante en la gestación de este nuevo paradigma cultural y por lo mismo resulta primordial para la educación de diseñadores la comprensión del proceso cognitivo que le caracteriza y es fundamental para la innovación.

Dado que las aproximaciones metodológicas, lingüísticas y empresariales en las que se ha apoyado buena parte del pensamiento teórico del diseño, se basan en

¹³ Bergson, 2004, Introducción a la Metafísica, México, Porrúa

prácticas científicas , técnicas y sociales que ya no serán pertinentes en el contexto del paradigma cultural emergente, es necesario profundizar en lo que es esencial del diseño para poder reconocer las maneras en que se irá incorporando a dicho paradigma emergente y , en consecuencia, actualizar los planteamientos educativos en los que se basará la formación de los diseñadores que le sean social y culturalmente pertinentes.

Lo que queda por esclarecer es pues, ¿Cuáles son los principios de operación de la intuición empleados en el ejercicio del diseño, identificar, si la palabra es el instrumento cognitivo del intelecto, cuál es el instrumento cognitivo de la intuición y si el sentido pecuniario del ejercicio del diseño, propio de la cultura industrial esta puesto en duda, cuál o cuales serán los sentidos que la cultura emergente demandará que sean evidenciados a través de la figura de las cosas por medio de la práctica del diseño?

A partir del reconocimiento de la naturaleza epistemológica del diseño, es decir de identificar su carácter cognitivo como un tipo de conocimiento procedimental que soluciona problemas complejos mediante la prefiguración de artefactos que sean funcionalmente eficaces, tecnológica, ecológica y socialmente eficientes y sobre todo, significativamente pertinentes, resulta importante acudir a los resultados de la investigación neurocientífica¹⁴ en la que se han basado muchos de los trabajos que hacen encomio de la intuición como el proceso cognitivo de más relevancia en la experiencia humana¹⁵.

¹⁴ Damasio, 2010, Y el cerebro creó al hombre, Barcelona, Destino
Damasio, 2006, El error de Descartes, Barcelona, crítica

¹⁵ Gladwell, 2017, Blink, inteligencia intuitiva, México, Debolsillo
Lindstrom, 2009, Compradición, Bogotá, Norma

Al reconocer esta importancia de la intuición se reconoce también la relevancia de la percepción, el fenómeno cognitivo fundamental en el que se basa. Este fenómeno se analiza a partir de dos fase, la sensación, considerada como la recepción de estímulos por medio de los órganos sensoriales y su interpretación a partir de las emociones y sentimientos que dichos estímulos ocasionan en nuestro organismo. Esta interpretación se basa en el gran registro que nuestro sistema nervioso hace de todo lo que nos estimula, tanto proveniente de la otredad como de nuestro propio organismo en algo que Antonio Damasio llama **Imagen** y que está constituido por un inmenso número de **mapas mentales** que son el registro de lo percibido en una situación espacio-temporal específica a la que los teóricos de la Gestalt han llamado proceso de campo. Para efecto de este trabajo de investigación se emplea el concepto de **FIGURA** para significar al conjunto de estímulos, emociones y sentimientos ocasionados por la figura de un artefacto en la otredad, que es parte de un **mapa mental**, al que se enfoca la atención en un proceso de campo y que es objeto de atención en un proceso de diseño. Ésta **imagen mental** que existe como registro de un número infinito de datos en nuestro sistema nervioso, la utilizamos como instrumento fundamental para nuestra sobrevivencia, a nivel inconsciente, en los procesos **intuitivos**. Cuando la **figura** de un artefacto es intuida lo común es que su sensación se reciba a través de todos los sentidos simultáneamente pero se le enfoque mediante uno de los tipos de estímulos que puede generar, un olor, un sonido, una textura, un sabor o una vista, que hoy por hoy resulta ser el tipo de estímulo mas

Rapaille, 2007, El código cultural, Bogotá, Norma
Zaltman, 2004, Cómo piensan los consumidores, Barcelona, Urano

pleno de posibilidades de interpretación y referencia a la total complejidad de una **FIGURA** que es, a su vez, parte de un **mapa mental** y una **imagen**. Es de esta manera como el cartel con una **figura**, la ilustración del Santa Claus, es capaz de detonar recuerdos auditivos, olfativos, táctiles, de gusto, y sobre todo propioceptivos (emociones y sentimientos) vinculados a la **FIGURA** (conjunto de estímulos extra e intracorporales generados por una **figura**), el **mapa mental** y la **imagen** de la Navidad.

En este punto se hace evidente la necesidad de profundizar acerca del papel que juegan la figura y la FIGURA como instrumentos en el proceso cognitivo del diseño para poder precisar su naturaleza epistemológica, el objetivo del trabajo de diseñar, generar artefactos no solo emotivos sino significativamente pertinentes.

Objetivos

El objetivo general de esta investigación es llegar a determinar si esta noción de **FIGURA**, como fenómeno que relaciona al individuo con la otredad y consigo mismo, de manera compleja, holística y sintética, es un proto-lenguaje que precede a los lenguajes formales y por lo tanto principio fundamental del fenómeno cognitivo llamado semiótica por Charles S. Peirce y empleado de manera intuitiva en los procesos de docencia y práctica de los diseños,

Cubrir este objetivo general implica el logro de algunos objetivos mas específicos como:

1. Identificar qué se entiende por lenguaje y proto-lenguaje?
2. Explicar que hace necesario el distinguir entre la FIGURA y la palabra o el número como proto-lenguaje y lenguajes formales
3. Identificar bajo qué noción de lo cognitivo o epistemológico se reconoce, analiza y desarrolla la noción de proto-lenguaje?
4. Identificar la relación del concepto de proto-lenguaje con el proceso cognitivo de la intuición y de los lenguajes formales con los procesos cognitivos intelectuales
5. Demostrar o refutar si el proto-lenguaje, la Figura / figura, el instrumento cognitivo de la intuición con el que los seres humanos figuramos, prefiguramos y configuramos el mundo y, en consecuencia, todo mecanismo de figuración ya sea dibujo o modelado, es la herramienta cognitiva de los procesos intuitivos equivalentes a los lenguajes formales en los procesos intelectuales de manera que es posible afirmar que los seres humanos figuramos y lenguajeamos¹⁶ para, así, de manera conjunta, pensar el mundo.
6. Demostrar o refutar si el manejo de la **FIGURA**, mediante la manipulación semiótica y compositiva de la **figura**, es aquello en lo que consiste el proceso cognitivo de la prefiguración que caracteriza a la naturaleza del diseño?

¹⁶ Terminó empleado por Maturana, usado en éste caso para referirse a la aplicación de los lenguajes formales como instrumentos del proceso cognitivo intelectual.

Hipótesis

La cabal comprensión de la naturaleza epistemológica y semiótica de diseño permitirá la formación de diseñadores capaces de integrarse a las nuevas prácticas sociales, producto de la emergencia de un nuevo paradigma cultural.

Aportación al diseño

Dicha comprensión permitirá identificar las áreas de competencia, conocimiento, destreza y actitudes que son esenciales para la comprensión y práctica del diseño de manera independiente pero adscribible y pertinente de acuerdo con las grandes diferencias de los aspectos contingentes del nuevo contexto cultural que, sin duda, seguirá demandando su servicio.

Procedimiento metodológico.

Se propone la realización de un trabajo de investigación documental de carácter analítico y cualitativo que permita elaborar una propuesta de ejercicio de taller de diseño que propicie la comprensión y aprehensión de los hallazgos realizados en la investigación

Metas

1. Revisión documental de los trabajos de Ch. S. Peirce para identificar la posible relación de sus conceptos de primeridad con los de mapa mental e imagen de Damasio.
2. Investigación documental acerca del uso del termino protolenguaje en los ámbitos de lo lingüístico, epistemológico y pedagógico.
3. Entrevistas a profundidad con practicantes de diseño para identificar el uso del protolenguaje en las fases intuitivas de su proceso de trabajo.

4. Desarrollo de protocolos de trabajo docente que propicien el aprehendizaje del uso del protolenguaje como instrumento de prefiguración.

Plan de actividades

Trimestre	Actividad
2017-O	Investigación documental Peirce, Damasio
2018-I	Investigación documental, Protolenguaje
2018-P	Reporte de investigación y elaboración de guión de entrevistas
2018-O	Elaboración de entrevistas, registro y análisis de resultados
2019-I	Desarrollo de protocolos de trabajo docente
2019-P	Elaboración de CIR

Índice tentativo

1. Presentación
2. Introducción
3. Antecedentes
4. Planteamiento del problema
5. Peirce, Damasio , prefiguración y diseño
6. La FIGURA como protolenguaje y su papel en la prefiguración para el diseño.

7. La búsqueda de la presencia de la FIGURA como instrumento cognitivo en el ejercicio del diseño.
8. El uso de la FIGURA en el desarrollo de protocolos de trabajo docente en los talleres de diseño.
9. Análisis y resultados
10. Aportaciones
11. Conclusiones

Bibliografía

- Abbagnano, N., 1992, *Diccionario de filosofía*, México, FCE,
- Acha, Juan, 1988, *Introducción a la teoría de los diseños*, México, Trillas
- Alexander, Ch., 1970-2010 *Ensayo sobre la síntesis de la forma*, Argentina, Infinito
- Archer, B., 1974, *Design Awareness and Planned Creativity in Industry*, London, RCA
- Aristóteles, 1990, *Retórica*, Madrid, Gredos
- Arnheim, R., 1969, *Visual Thinking*, Berkeley, University of California Press
- Asimov, M., 1962, *Introducción to Design* Englewood, N.J. Prentice Hall
- Aydon, C., 2011, *Historia del Hombre*, México, Planeta.
- Ball, Ph., 2003, *La Invención del Color*, Madrid, México, Turner, FCE
- Baker, Richardson, 1991, *A Grand Design, The art of the Victoria and Albert Museum*, London, V&A Publications
- Bergson, H., 2004, *Introducción a la metafísica*, México, Porrúa,
- Beuchot, M., 2014, *Semiótica*, México, Paidós
- Bonsiepe, G., 1993, *Las 7 columnas del diseño*, México UAM Azcapotzalco
- Bourdieu, P., 1988, *La distinción*, Madrid, Taurus
- Bourdieu, P., 2007, *El sentido práctico*, Madrid, Siglo XXI
- Buchanan, R., 1992, *Wicked Problems in Design Thinking*, *Design Issues* Vol. 8, No. 2
- Bürdek, B., 2005, *Design, History, theory and practice of product design*, Basel, Birkhäuser,
- Capra, F., 1992, *El punto crucial*, Buenos Aires, Troquel
- Cohen, Daniel, 2007, *Tres lecciones sobre la sociedad postindustrial*, Argentina, Katz
- Contreras, F., *La Bottega Digital* en Fernández, A., *Nomadismo Contemporáneo*, Murcia, Editum.
- Damasio, A., 2006, *El error de Descartes*, Barcelona, Crítica
- Damasio, A., 2010, *Y el cerebro creó al hombre*, Barcelona, Destino
- De Bono, E. 1995, *El pensamiento paralelo*, Barcelona, Paidós
- Ehse, H., 2009, *"Diseño con fundamento retórico"*, Puebla, CEAD.

- Evans, S., 1991, *Contemporary Japanese Design*, London, Collins & Brown
- Gabaldón, M., 2004, *Ritos de armas en la edad del hierro...*, Madrid, Polifemo
- Gardner, H., 1993, *Multiple Intelligences*, New York, Basic Books
- González, Cesar, Torres Maya, Raúl, 2011, *Diseño y consumo*, México, Designio
- González, W., 2007, *Las ciencias de diseño*, Oleiros, la Coruña, Netbiblo
- Gogman, M. 1975. *Una teoría axiológica para el Diseño Industrial*. Tesis profesional, UNAM
- Gropius, W. 1968, *Apolo en la Democracia*, Caracas, Monte Ávila Editores
- Harris, M. 2002, *Vacas, cerdos, guerras y brujas*, Madrid, Alianza
- Herskovits, M., 1952, *El Hombre y sus Obras*, México, Fondo de Cultura Económica Undécima reimpresión 1995
- Hilgard, E., 1969, *Introducción a la psicología*, tomo 1, Madrid, Morata
- Jones, Ch., 1970, *Design Methods*, New York, Wiley & Sons
- Jung, C.G., 1964, *Man and his Symbols*, London, Aldus Books
- Kant, E., 2005, *Crítica del Juicio*, Argentina, Losada.
- Krippendorff, K., 2006, *The Semantic Turn*, Boca Raton, Taylor and Francis, Pags. 63 -65
- Lindstrom, M., 2009, *Compradicción*, Bogotá, Norma
- Lipovetzky, G., Serroy, J., 2015, *La estetización del mundo*, Barcelona, Anagrama
- Lockwood, T., 2010, *Design Thinking*, , New York, Allworth Press / Design Management Institute
- Margolin, V., 1989, *Design Discourse*, Chicago, The University of Chicago Press
- Maldonado, T., 1976, *El diseño industrial reconsiderado*, Gustavo Gili, Barcelona
- McGregor, Neil, 2012, *La historia del mundo en 100 objetos*, Barcelona, Debate / Random House / Mondadori
- Munari, B., 1983, *¿Cómo Nacen los Objetos?*, Barcelona, Gustavo Gili
- Olea, O., González Lobo, C., 1976, *Análisis y diseño lógico*, México, Trillas
- Peirce, Ch, S. *The Collected Papers*
- Pibernat, Oriol, *El diseño en la empresa*, INFE, Madrid, 1986
- Rapaille, C., 2007, *El Código Cultural*, Bogotá, Norma,
- Rodríguez, L., 1995, *El diseño preindustrial*, México, UAM Azcapotzalco
- Sautot, D., 199t, *Baccarat*, Catálogo, exhibición, San ildefonso Segovia, Centro Nacional del Vidrio
- Simón, G., Vico, M., 2009, *+ de 100 definiciones de diseño*. UTEM , Chile, UAM México
- Simon, H., 2006, *Las ciencias de lo artificial*, España, Granada
- Soto, C., 2013, *El factor estético en el diseño Industrial*, México , CIDI, UNAM
- Sudjic, D., 2009, *El lenguaje de las cosas*, Madrid, Turner
- Thilley et al. 2006, *Handbook of Material Culture*, London, Sage Publications
- Watson, P., 2011, *Ideas, Historia intelectual de la humanidad*, Barcelona, Crítica.
- Zaltman, G., 2004, *Cómo piensan los consumidores*, Barcelona, Urano

Digitales

Psicología cognitiva, https://es.wikipedia.org/wiki/Psicolog%C3%ADa_cognitiva

La Psicología de la Gestalt | La guía de Psicología <http://psicologia.laguia2000.com/general/la-psicologia-de-la-gestalt#ixzz41JqRAVKm>

Augusto, L., 2010, Unconscious Knowledge , Advances in Cognitive Psychology Vol.6, Pag.117, Disponible en: <http://www.ac.psychology.org>

Multiversidadreal.edu.mx/que-es-el-pensamiento-complejo.html

http://elpais.com/diario/2008/04/13/eps/1208068014_850215.html

Vizcarra Fernando, Premisas y conceptos básicos en la sociología de Pierre Bourdieu, Estudios sobre las Culturas Contemporáneas (En línea) 2002, VIII Diciembre (fecha de consulta 1 de Julio de 2015) Disponible en <http://www.redalyc.org/articulo.oaid=31601604> ISSN 1405-2210

[https://es.wikipedia.org/wiki/Impronta_\(psicolog%C3%ADa\)](https://es.wikipedia.org/wiki/Impronta_(psicolog%C3%ADa))

<http://www.cartier.es/es/la-maison/estilos-e-historia/cartier-pionero-de-la-relojeria-moderna.ht>